



Автономная некоммерческая организация дошкольного образования

**«Планета детства «Лада»**

(АНО ДО «Планета детства «Лада»)

**ПРИНЯТА**

на заседании

Педагогического совета АНО

Протокол № 3 от 15.06.2022 г.

**УТВЕРЖДАЮ**

и.о.директора АНО

Н.А. Матуняк



введена в действие приказом от 20.06.2022 г. № 237-П

**Дополнительная общеобразовательная общеразвивающая программа  
естественнонаучной направленности**

**«Логика для дошкольников»**

**Возраст обучающихся: 6-7 лет**

**Срок реализации: 1 год**

**Автор-составитель:**

**О.А.Еник, Н.Т. Вейлерт**

**М.А. Мамонтова, Е.А. Полянская**

**Тольятти, 2022**

## Содержание

1.Комплекс основных характеристик дополнительной общеобразовательной программы:

1.1.Пояснительная записка

1.2.Цель и задачи программы

1.3.Содержание программы:

-учебный план

-содержание учебно-тематического плана(учебно-тематический план)

1.4.Планируемые результаты

2.Комплекс организационно-педагогических условий:

2.1.Календарный учебный график

2.2.Условия реализации программы

2.3.Формы аттестации и оценочные материалы

2.4.Методические материалы

3.Список литературы

## 1.1. Пояснительная записка

Ребенок на пороге школы. Каким он должен быть? Какими качествами обладать, какой объем знаний должен иметь при поступлении в школу и должен ли?

Извечный спор и непреходящая проблема учителей школы и воспитателей детского сада, тревога родителей. Как избежать этих споров, волнений, а порой и взаимных упреков.

Безусловно, достижение качественного образования во многом зависит от правильного построения преемственности его уровней: дошкольного и начального общего; начального и основного общего образования и т. д. В последние годы предприняты определенные позитивные шаги по совершенствованию преемственных связей между детским садом и школой, главными из которых можно по праву считать разработку Концепции содержания непрерывного образования (дошкольное и начальное звено). 17 июня 2003 года Концепция была утверждена Федеральным координационным советом по общему образованию. Федеральный Закон РФ «Об образовании» и ФГОС ДО.

Существенные изменения произошли в содержании образования детей дошкольного и младшего школьного возраста, в общем характере и стиле педагогического процесса: все большее распространение приобретает вариативность программ, учебных планов, средств обучения, что значительно обогащает содержание как дошкольной, так и начальной ступени образования. Намечился отказ от жестко регламентированных форм обучения, педагогической общественностью приняты идеи гуманистической педагогики.

Дополнительное образование по праву рассматривается как важнейшая составляющая образовательного процесса, строящегося в парадигме развивающего образования, обеспечивая инновационную, обучающую, воспитывающую, развивающую, социализирующую, релаксационную функцию. Отечественная система дополнительного образования детей располагает уникальными возможностями по развитию творческих способностей обучающихся, их познавательного интереса в различных образовательных областях. Оно востребовано детьми, родителями, педагогами и обществом в целом, так как позволяет удовлетворять в условиях неформального образовательного процесса разнообразные познавательные интересы личности.

Современный окружающий ребенка мир носит постоянно изменяющийся, динамический характер. Система образования должна способствовать тому, чтобы ребенок получил такие знания, умения и навыки, которые позволили бы ему успешно адаптироваться к новым условиям социума.

Сегодня существует большое количество образовательных программ для детского сада, и учреждения имеют возможность выбрать ту, которая отвечает их требованиям и интересам.

В последнее время, уделяя внимание развитию сенсорных, познавательных, математических и других способностей детей, развитие

логического мышления отодвигается на второй план. В арсенале воспитателей, педагогов-психологов не так много методического и практического материала, позволяющего углубленно работать над развитием определенных способностей. Кроме того, последнее время акценты делались на работу с детьми, имеющими трудности в усвоении программы. Дети же, имеющие высокий уровень познавательных способностей, оставались без должного внимания. Разработанная программа позволит устранить этот недостаток.

Словесно - логическое мышление является высшей стадией развития детского мышления. Достижение этой стадии – длительный и сложный процесс, т.к. полноценное развитие логического мышления требует не только высокой активности умственной деятельности, но и обобщенных знаний об общих и существенных признаках предметов и явлений действительности, которые закреплены в словах.

Не следует ждать, когда ребенку исполнится 14 лет, и он достигнет стадии формально-логических операций, когда его мышление приобретет черты, характерные для мыслительных действий взрослых. Начинать развитие логического мышления следует значительно раньше. Но зачем логика маленькому дошкольнику? По мнению Л.А. Венгера «для пятилетних детей одних внешних свойств вещей явно недостаточно. Они вполне готовы к тому, чтобы постепенно знакомиться не только с внешними, но и с внутренними, скрытыми свойствами и отношениями, лежащими в основе научных знаний о мире. Все это принесет пользу умственному развитию ребенка только в том случае, если обучение будет направлено на развитие умственных способностей, тех способностей в области *восприятия, образного мышления, воображения*, которые основываются на усвоении образцов внешних свойств вещей и их разновидностей...» Навыки, умения, приобретенные ребенком в дошкольный период, будут служить фундаментом для получения знаний и развития способностей в старшем возрасте – в школе. И важнейшим среди этих навыков является навык логического мышления, способность «действовать в уме». Ребенку, не овладевшему приемами логического мышления, труднее будет решать задачи, выполнение упражнений потребует больших затрат времени и сил. В результате может пострадать здоровье ребенка, ослабнет или вовсе угаснет интерес к учению.

Овладев логическими операциями, ребенок будет более внимательным, научится мыслить ясно и четко, сумеет в нужный момент сконцентрироваться на сути проблемы. Учиться станет легче, а значит, и процесс учебы, и сама школьная жизнь будут приносить радость и удовлетворение.

**Отличительной особенностью программы** является то, что в ней показано как через специальные игры и упражнения можно сформировать умения детей самостоятельно устанавливать логические отношения в окружающей действительности. Работая с дошкольниками над развитием познавательных процессов, приходишь к выводу, что одним из необходимых условий их успешного развития и обучения является системность, т.е. система специальных игр и упражнений с последовательно развивающимся и

усложняющимся содержанием, с дидактическими задачами, игровыми действиями и правилами. Отдельно взятые игры и упражнения могут быть очень интересны, но, используя их вне системы, нельзя достичь желаемого обучающего и развивающего результата.

### **Принципы:**

**Принцип развития** предполагает ориентацию содержания на стимулирование и поддержку интеллектуального развития и саморазвития ребенка, на создание условий для проявления самостоятельности, инициативности, творческих способностей ребенка в различных видах деятельности, а не только на накопление знаний и формирование навыков решения предметных задач.

**Принцип гуманитаризации** содержания образования рассматривается как усиление гуманитарной направленности естественно-научного и математического содержания и влияния их на эмоциональное и социально-личностное развитие ребенка.

**Принцип целостности образа мира** требует отбора такого содержания образования, которое поможет ребенку удерживать и воссоздавать целостность картины мира, обеспечит осознание им разнообразных связей между его объектами и явлениями, и в то же время – сформированность умения увидеть с разных сторон один и тот же предмет. Одним из путей реализации этого принципа является создание программ дополнительного образования детей.

**Принцип вариативности** содержания образования предполагает возможность сосуществования различных подходов к отбору содержания и технологии обучения, по-разному осуществляющих реализацию целей образования с учетом развития современной науки, потребностей общества и региональных особенностей. Кроме этого вариативность обеспечивает дифференциацию образования, то есть возможности индивидуального развития каждого ребенка.

**Принцип систематичности и последовательности обучения.** Устанавливать взаимосвязи, взаимозависимости между полученными знаниями, переходить от простого к сложному, от близкого к далекому, от конкретного к абстрактному, возвращаться к ранее исследуемым проблемам с новых позиций.

**Принцип доступности.** Содержание знаний, методы их сообщения должны соответствовать возрасту, уровню развития, подготовки, интересам детей.

**Принцип связи с жизнью.** Педагог и ребенок должны уметь устанавливать взаимосвязи процессов, находить аналоги в реальной жизни, окружающей среде, в бытие человека, в существующих отношениях вещей и материи.

**Возрастная адекватность дошкольного образования** (соответствие условий, требований, методов возрасту и особенностям развития).

### **Возрастные особенности детей старшего дошкольного возраста**

Целевые ориентиры для каждой ступени образования представлены в виде возрастных портретов, описывающих достижения ребенка к концу

ступени. Возрастной портрет ребенка дошкольного возраста отражает идеальные социокультурные ожидания, а не среднестатистический уровень достижений детей этого возраста. Эти ожидания не могут выступать непосредственным основанием оценки качества образования или продвинутой самого ребенка.

Характерная черта старшего дошкольника – **устойчивое положительное отношение к себе, уверенность в своих силах, открытость внешнему миру**. Ребенок проявляет **инициативность и самостоятельность** в разных видах детской деятельности – игре, общении, конструировании, рисовании, лепке, в сфере решения элементарных социальных и бытовых задач.

Он активно **взаимодействует со сверстниками и взрослыми**, участвует в совместных играх, организует их. Способен договариваться, учитывать интересы других, сдерживать свои эмоции. Ребенок проявляет **доброжелательное** внимание к окружающим, **отзывчив** к переживаниям другого человека, обладает **чувством собственного достоинства**, уважает **достоинство других**. В ходе совместной деятельности обсуждает возникающие проблемы, правила, может поддержать разговор на интересную для него тему.

Находясь в обществе сверстников в предметно насыщенной среде, ребенок легко **выбирает** себе род занятий, партнеров и обнаруживает способность к порождению и воплощению разнообразных, сменяющих друг друга замыслов. Способность ребенка к **фантазии, воображению** особенно выпукло выступает **в ролевой и режиссерской игре**, которая к концу дошкольного периода характеризуется наличием оригинального замысла, гибкостью развертывания сюжетной линии сообразно условиям и обстоятельствам. **Творческие способности** детей также проявляются в рисовании, придумывании сказок, танцах, пении. Дети любят фантазировать вслух, играть звуками и словами. Эта способность тесно связана с развитием речи и свидетельствует о возникновении **внутреннего плана действия**, развитии функции **воображения** и становлении **произвольности предметного действия**.

Особым объектом освоения становятся для ребенка **собственное тело и телесные движения**; детские движения приобретают **произвольный** характер.

**Волевое начало** в действиях ребенка проявляется в продуктивной деятельности, где он обнаруживает способность достигать цели, стараться сделать продукт качественно, переделывать, если не получилось. **Произвольность** также проявляется в **социальном, поведении**: ребенок может выполнять инструкцию педагога, следовать установленным правилам.

В дошкольном детстве получают развитие **познавательные способности** ребенка. Он проявляет широкую **любопытность**, задает вопросы, касающиеся близких и далеких предметов и явлений, интересуется причинно-следственными связями (как? почему? зачем?), пытается самостоятельно придумывать объяснения явлениям природы и поступкам людей. Любит **наблюдать, экспериментировать**, собирать разнообразные

коллекции. Проявляет **интерес** к познавательной литературе, к символическим языкам, графическим схемам, пытается самостоятельно пользоваться ими.

Одновременно с развитием этих качеств повышается **компетентность** ребенка в разных видах деятельности и в сфере отношений. Компетентность ребенка проявляется не только в том, что он обладает знаниями, умениями, навыками, но и способен **принимать на ее основе собственные решения**.

### **Познавательно-речевое развитие**

В этой сфере происходит развитие ребенка как **субъекта познания**: его **любопытности, инициативности, самостоятельности** в поиске новых впечатлений, опробовании разных способов действия, ответов на возникающие у него вопросы, решении проблемных ситуаций. Развиваются общие **представления ребенка об окружающем мире, о себе, о других людях**. На протяжении дошкольного возраста совершенствуется и обогащается **речь ребенка**, становясь одним из необходимых условий познания.

Образование, направленное на познавательное развитие ребенка в дошкольном возрасте, предполагает:

- опору на природную детскую любопытность;
- поощрение познавательной инициативы ребенка – детских вопросов, рассуждений, самостоятельных умозаключений, уважительное к ним отношение;
- опору на такие виды познавательной активности, как наблюдение, экспериментирование, познавательное общение;
- организацию образовательной среды, стимулирующей познавательную активность детей;
- предоставление информации из разных областей культуры (речевой), математики, естественных наук, искусств, общественной жизни человека, здоровья, экологии и пр.) в интегрированном виде посредством вовлечения детей в интересные для них виды деятельности.

**Основы математических представлений.** Взрослые создают широкие возможности для возникновения и развития у детей элементарных математических представлений (о форме, величине, мере, соотношении, количестве, числе, времени и пространстве). Математические представления в дошкольном возрасте успешно развиваются, когда взрослые организуют привлекательные для детей игры и занятия. Это могут быть измерение, взвешивание, сортировка и соотнесение (по функции, размеру, цвету, форме) в сюжетно-ролевых, дидактических, спортивных играх; конструирование; решение головоломок, разгадывание загадок, игры с числами и т.п. Ориентировка в пространстве и времени хорошо развивается при использовании схем, планов, моделей, соотнесении событий в жизни ребенка с определенными периодами времени.

## **1.2. Цели и задачи программы**

**Целью** данной программы является формирование у детей среднего и старшего дошкольного возраста познавательных способностей на основе логических компонентов (анализ, синтез, сравнение, обобщение,

классификация, сериация и др.), расширение возможностей использования современных информационных технологий в практике работы ДОО, способствующих повышению качества подготовки детей старшего дошкольного возраста к обучению в школе, созданию условий для успешной социализации детей в обществе, формированию у дошкольников самостоятельности, целеустремлённости, умения ставить перед собой задачу и добиваться её решения, нормализации эмоционально-волевой и личностной сферы дошкольников.

**Задачи:**

Задачи	стартовый	базовый	углубленный
Обучающие	Формировать элементы логического мышления.	Формирование у дошкольников интереса к логике, овладение основными приемами логического мышления.	Формирование у дошкольников интереса к логике, овладение приемами логического мышления, суждений и умозаключений.
Развивающие	Развивать у детей простые логические операции(сравнение, обобщение, классификация). Развивать умение рассуждать, планировать свою деятельность.	Развитие у детей логических операций (анализ, синтез, сравнение, отрицание, классификация, систематизация, ограничение, обобщение, умозаключение). Развитие у детей высших психических функций, умение рассуждать, доказывать. Умение планировать свою деятельность и осуществлять самооценку и самоконтроль.	Развитие у детей логических операций (анализ, синтез, сравнение, отрицание, классификация, систематизация, ограничение, обобщение, умозаключение). Свободно оперирует обобщающими понятиями. Развитие у детей высших психических функций, умение рассуждать, доказывать, логически мыслить. Умение планировать свою деятельность и осуществлять самооценку и самоконтроль.
воспитывающие	Воспитывать уверенность в себе.	Воспитывать стремление к преодолению трудностей, уверенность в себе.	Воспитывать стремление к преодолению трудностей, уверенность в себе, желания прийти на помощь сверстнику, умение работать в паре и микрогруппе.

**1.3. Содержание программы:**



Содержание программы может быть освоено детьми с ограниченными возможностями здоровья на стартовом уровне при условии построения индивидуального образовательного маршрута с учетом особенностей их психофизического развития, индивидуальных возможностей нозологии, с увеличением (при необходимости) срока получения образования.

## **УЧЕБНЫЙ ПЛАН ПРОГРАММЫ «Логика для дошкольников»**

**Срок обучения:** 1 год

**Режим занятий:** образовательная деятельность по обучению проводится с сентября по август; 2 раз в неделю по 25-30 мин.

Месяц	Количество часов		
	всего	теория	практика
Сентябрь	8		8
Октябрь	8		8
Ноябрь	8		8
Декабрь	8		8
Январь	6		6
Февраль	8		8
Март	8		8
Апрель	8		8
Май	6		6
Июнь	8		8
Июль	8		8
Август	8		8
<b>ИТОГО</b>	92		92

### **Формы и приемы работы:**

- игра;
- самостоятельная деятельность детей;
- игра-путешествие;
- рассматривание;
- математические виды деятельности (счет, измерение, воссоздание, комбинаторика, трансфигурация и др.)

### **Используемые технологии:**

- ИКТ (интерактивная доска, компьютер);
- здоровьеберегающие
- проблемно-игрового обучения
- моделирования
- развивающего обучения.

### Примерная структура организации образовательной деятельности:

- *вводная часть*: разминка в виде загадок, знакомства со сказочным персонажем позволяет активизировать внимание детей, поднять их настроение, помогает настроиться на продуктивную деятельность;
- *основная часть*: представляет собой совокупность игр и упражнений, направленных на решение поставленных задач; физминутки и пальчиковая гимнастика позволяют детям расслабиться, переключиться с одного вида деятельности на другой, способствуют развитию крупной и мелкой моторики.
- *заключительная часть*: дает педагогу возможность оценить степень овладения детьми новыми знаниями и умениями; включение развивающих игр, продуктивной деятельности в конце занятия являются своеобразной рефлексией, логическим окончанием проделанной работы и служат стимулом для ее продолжения.

### УЧЕБНО-ТЕМАТИЧЕСКИЙ ПЛАН ПРОГРАММЫ «ЛОГИКА ДЛЯ ДОШКОЛЬНИКОВ» (6-7 лет)

Месяц	Раздел	Тема	Количество
<b>Сентябрь</b>	Входящая диагностика		2
	«Свойства и отношения»	«Цветик-семицветик»	1
	«Свойства и отношения»	«Разноцветная радуга»	1
	«Числа и цифры»	«В гостях у гномика»	1
	«Числа и цифры»	«Добрые соседи»	1
	«Свойства и отношения»	«Путешествие фигур»	1
	«Свойства и отношения»	«Дружные фигурки»	1
<b>Октябрь</b>	«Числа и цифры»	«Веселые цифры»	1
	«Числа и цифры».	«Цветные палочки»	1
	«Свойства и отношения»	«Поможем Почемучке»	1
	«Свойства и отношения»	«Счетные палочки»	1
	«Числа и цифры»	«Путешествие по математической стране»	1
	«Числа и цифры»	«Раз ступенька, два ступенька»	1
	«Свойства и отношения»	«Умники и умницы»	1
	«Свойства и отношения»	«Отгадай-ка»	1
<b>Ноябрь</b>	«Числа и цифры»	«Космические приключения»	1
	«Числа и цифры»	«Путешествие на поезде чисел»	1

	«Свойства и отношения»	«По математическим тропинкам»	1
	«Свойства и отношения»	«Волшебные превращения»	1
	«Свойства и отношения»	«Задачи пингвинят»	1
	«Свойства и отношения»	«Волшебные силуэты»	1
	«Свойства и отношения»	«Маршрутики»	1
	«Свойства и отношения»	«Путешественники»	1
<b>Декабрь</b>	«Числа и цифры»	«Космическое путешествие»	1
	«Числа и цифры»	«В гостях у инопланетян»	1
	«Свойства и отношения»	«Математический цветок»	1
	«Свойства и отношения»	«Разноцветный календарь»	1
	«Свойства и отношения»	«Мы – исследователи»	1
	«Свойства и отношения. Числа и цифры»	««В гости к Незнайке и его друзьям»	1
	Свойства и отношения)	«В гостях у Деда Мороза»	1
	Свойства и отношения	«Путешествие со смешариками»	1
<b>Январь</b>	«Свойства и отношения»	«Вместе с роботом»	1
	«Свойства и отношения»	«Поможем Вини - пуху»	1
	«Числа и цифры»	«Математические загадки»	1
	«Числа и цифры»	«Прогулка по городу арифметических задач»	1
	«Свойства и отношения»	«Веселый зоопарк»	1
	«Свойства и отношения»	«Дружная семейка»	1
<b>Февраль</b>	«Свойства и отношения»	«Путешествие в зимний лес»	1
	«Свойства и отношения»	«Зимние узоры»	1
	«Числа и цифры»	«Десять братьев»	1
	«Числа и цифры»	«В царстве цифр и чисел»	1
	«Свойства и отношения»	«Загадочный конверт»	1
	«Свойства и отношения»	«Мамины помощники»	1

	«Свойства и отношения»	«Гости из космоса»	1
	«Свойства и отношения»	«В царстве Блоков»	1
<b>Март</b>	«Числа и цифры»	«Новоселье»	1
	«Числа и цифры»	«Экскурсия на фабрику»	1
	«Свойства и отношения»	«Дорога к дому»	1
	«Свойства и отношения»	«Прогулка по детскому саду»	1
	«Свойства и отношения»	«Сказочный лабиринт»	1
	«Свойства и отношения»	«В гостях у Буратино»	1
	«Свойства и отношения»	«Математический поезд»	1
	«Свойства и отношения»	«В царстве – государстве...»	1
<b>Апрель</b>	«Свойства и отношения». «Сохранение количества и величины. Последовательность действий»	«Расшифруй письмо»	1
	«Свойства и отношения». «Сохранение количества и величины. Последовательность действий»	«Помоги Буратино и его друзьям»	1
	«Свойства и отношения»	«Змейка волшебница»	1
	«Свойства и отношения»	«Помоги друзьям найти клад»	1
	«Числа и цифры». «Свойства и отношения»	«Математический планшет»	1
	«Числа и цифры». «Свойства и отношения»	«В царстве Палочек - выручалочек»	1
	«Сохранение количества и величины. Последовательность действий»	«Прочти карту»	1
	«Сохранение количества и величины. Последовательность действий»	«Кладоискатели из Простоквашино»	1
<b>Май</b>	«Сохранение количества и величины. Последовательность действий»	«Поможем космическому гостю»	1
	«Сохранение количества и величины. Последовательность действий»	«Гости из будущего»	1
	«Свойства и отношения»	«Волшебные блоки»	1
	«Свойства и отношения»	«Путешествие во времени»	1
	Диагностика		2
<b>Июнь</b>	«Свойства и отношения»	«Математические	1

		забавы»	
	«Свойства и отношения»	«В стране чудес»	1
	«Числа и цифры»	«В математическом городе»	1
	«Числа и цифры»	«Приключения Кубика - рубика»	1
	«Свойства и отношения»	«Дружные архитекторы»	1
	«Свойства и отношения»	«Ярмарка идей»	1
	«Свойства и отношения». «Сохранение количества и величины. Последовательность действий»	«Математический календарь»	1
	«Свойства и отношения». «Сохранение количества и величины. Последовательность действий»	«По лесным тропинкам»	1
<b>Июль</b>	«Числа и цифры»	«В космической лаборатории»	1
	«Числа и цифры»	«По неведомым дорожкам»	1
	«Свойства и отношения»	«В мастерской художника»	1
	«Свойства и отношения»	«Вместе весело живем!»	1
	«Числа и цифры»	«Остров сокровищ»	1
	«Числа и цифры»	«На помощь к Красной шапочке»	1
	«Свойства и отношения». «Сохранение количества и величины. Последовательность действий»	«В гостях у Вини-Пуха»	1
	«Свойства и отношения». «Сохранение количества и величины. Последовательность действий»	«Кладовая знаний»	1
<b>Август</b>	«Свойства и отношения»	«Разноцветная мозаика»	1
	«Свойства и отношения»	«Во саду ли, в огороде»	1
	«Свойства и отношения»	«В гостях у сказки»	1
	«Свойства и отношения»	«Точка, точка, запятая...»	1
	«Числа и цифры». «Свойства и отношения»	«Числовая путаница»	1
	«Числа и цифры»	«По страницам волшебной книги»	1
	«Сохранение количества и величины. Последовательность	«Алиса в стране чудес»	1

	действий»		
	«Свойства и отношения»	«В стране фантазий»	1
	<b>ИТОГО:</b>		92

#### 1.4. Планируемые результаты

##### Ожидаемый результат освоения программы:

Уровни освоения программы	Планируемые результаты
Стартовый	<ul style="list-style-type: none"> <li>- наличие сформированных элементов логического мышления, развитых простых логических операций (сравнение, обобщение, классификация);</li> <li>- наличие умения рассуждать, планировать свою деятельность.</li> <li>- уверенности в себе.</li> </ul>
Базовый	<ul style="list-style-type: none"> <li>- наличие сформированных логических операций (анализ, сравнение, классификация и сериация, обобщения);</li> <li>- наличие основных приемов мышления (сравнение, умозаключение);</li> <li>- наличие высших психических функций, умение рассуждать, доказывать;</li> <li>- умение планировать свою деятельность и осуществлять самооценку и самоконтроль;</li> <li>- стремление к преодолению трудностей, уверенность в себе.</li> </ul>
Углубленный	<ul style="list-style-type: none"> <li>- наличие сформированного у дошкольников интереса к логике, овладение приемами логического мышления, суждений и умозаключений;</li> <li>- сформированность логических операций (анализ, синтез, сравнение, отрицание, классификация, систематизация, ограничение, обобщение, умозаключение), высших психических функций, умение рассуждать, доказывать, логически мыслить;</li> <li>- умение планировать свою деятельность и осуществлять самооценку и самоконтроль;</li> <li>- стремление к преодолению трудностей, уверенность в себе, желания прийти на помощь сверстнику.</li> </ul>

## 2.Комплекс организационно-педагогических условий:

### 2.1.Перспективно – календарный план (третий год реализации программы, 6-7 лет)

месяц	№ и тема ОД	Цель	Содержание ОД	Игры на ИД
Сентябрь	<b>1.Входящая диагностика</b>	- Отслеживание достижений в овладении ребенком 6 – 7 лет средствами и способами познания на основе логико – математического опыта	-Диагностическое задание «Простейшие алгоритмы расстановки» (Логическая задача – расставление предметов в определенном порядке с описанием своих действий) -Диагностическое задание «Упорядочение, логические операции» (Логическая задача - продолжение данной закономерности; нахождение предмета, выполнение движений, последовательность которых закодирована стрелкой.). -Диагностическое задание «Задачи - шутки (на внимание и логические рассуждения)» (Логическая задача – выделение главных свойств, математических отношений замаскированных в виде задач – шуток, загадок и прочее).	
	<b>2.Входящая диагностика</b>	- Отслеживание достижений в овладении ребенком 6 – 7 лет средствами и способами познания на основе логико – математического опыта	-Диагностическое задание «Простейшие алгоритмы расстановки» (Логическая задача – расставление предметов в определенном порядке с описанием своих действий) -Диагностическое задание «Упорядочение, логические операции» (Логическая задача - продолжение данной закономерности; нахождение предмета, выполнение движений, последовательность которых закодирована стрелкой.). -Диагностическое задание «Задачи - шутки (на внимание и логические рассуждения)» (Логическая задача – выделение главных свойств, математических отношений замаскированных в виде задач – шуток, загадок и прочее).	

<p><b>3.«Цветик-семицветик» (Свойства отношения)</b></p>	<p><b>и</b></p> <p>- Нахождение и моделирование (с помощью взрослого) существенных признаков предметов. -Сравнение слов, характеризующих особенности предметов. Использование в речи слов: «размер», «форма», «фигура». -Уточнение представлений о многообразии свойств и отношений предметов ближайшего окружения.</p>	<p>-Сериация по размеру, цветовым оттенкам, количеству, объёму, массе. -Ситуация с блоками Дьенеша, в которой учитывается цвет, форма, величина блоков. -Логическая задача на поиск недостающей фигуры.</p> <p><i>Игры, упражнения:</i> «Игры с блоками Дьенеша» (3 круга), «Легкий – тяжелый», «Найди недостающую фигуру».</p>	<p>«Найди недостающую фигуру»</p>
<p><b>4.«Разноцветная радуга» (Свойства отношения)</b></p>	<p><b>и</b></p> <p>- Закрепление умения находить и моделировать (с помощью взрослого) существенные признаки предметов. -Закрепление представлений о многообразии свойств и отношений предметов ближайшего окружения.</p>	<p>-Сериация по размеру, цветовым оттенкам, количеству, объёму, массе. -Ситуация с блоками Дьенеша, в которой учитывается цвет, форма, величина блоков. -Логическая задача на поиск недостающей фигуры.</p> <p><i>Игры, упражнения:</i> «Игры с блоками Дьенеша» (3 круга), «Легкий – тяжелый», «Узкий - широкий».</p>	<p>«Найди недостающую фигуру»</p>
<p><b>5.«В гостях у гномика» (Числа и цифры)</b></p>	<p><b>у</b></p> <p>- Измерение, сравнение, образование чисел, уравнивание по числу. Формулировка арифметических действий. - Умение находить предыдущие и последующие числа от 1 до 10. - Самостоятельное нахождение способа оценки своих действий. - Умение воспринимать одно и то же количество, величину, объём независимо от разных условий, осуществлять проверку сосчитыванием, измерением. -Активизирование проявлений элементарного самоконтроля.</p>	<p>-Количественное и порядковое значение числа (от 1 до 10), получаемого в результате сосчитывания предметов, измерения длин, объёма. -Состав чисел из единиц и из двух меньших. -Неизменность числа и изменение величины числа в зависимости от добавления и уменьшения, отношение целого и части. - Логические задачи.</p> <p><i>Игры, упражнения:</i> «Палочки Кюизенера», «Чего не хватает?», «Найди соседей».</p>	<p>«Чего не хватает?»</p>



<p><b>6.«Добрые соседи» (Числа и цифры)</b></p>	<ul style="list-style-type: none"> <li>- Закрепление умений измерять, сравнивать, образовывать числа, уравнивать по числу. Формулировка арифметических действий.</li> <li>- Закрепление умения находить предыдущие и последующие числа от 1 до 10.</li> <li>- Закрепление умения воспринимать одно и то же количество, величину, объём независимо от разных условий, осуществлять проверку сосчитыванием, измерением.</li> </ul>	<p>-Количественное и порядковое значение числа (от 1 до 10), получаемого в результате сосчитывания предметов, измерения длин, объёма.</p> <ul style="list-style-type: none"> <li>-Состав чисел из единиц и из двух меньших.</li> <li>-Неизменность числа и изменение величины числа в зависимости от добавления и уменьшения, отношение целого и части.</li> <li>- Логические задачи.</li> </ul> <p><i>Игры, упражнения:</i> «Кто следующий?», «Палочки Кюизенера», «Чего не хватает?», «Найди соседей».</p>	<p>«Чего не хватает?»</p>
<p><b>7.«Путешествие фигур» (Свойства отношения)</b></p>	<ul style="list-style-type: none"> <li>- Использование слов: «цвет», «форма», «размер», «геометрическая фигура» для определения и характеристики свойств объектов.</li> <li>- Умение воссоздавать фигуры из элементов, преобразовывать (по условию).</li> <li>-Зрительное распознавание и преобразование геометрических фигур, воссоздание по представлению, описанию.</li> </ul>	<ul style="list-style-type: none"> <li>-Свойства геометрических фигур.</li> <li>-Соотношение сторон. Внутренняя и внешняя область фигуры.</li> <li>-Обобщающее понятие - «многоугольник».</li> <li>- Линия. Отрезок.</li> </ul> <p><i>Игры, упражнения:</i> «Геоконт», «Игры типа Танграм», «Проложи маршрут»</p>	<p>«Составь фигуру из частей»</p>
<p><b>8.«Дружные фигурки» (Свойства отношения)</b></p>	<ul style="list-style-type: none"> <li>- Повторение слов: «цвет», «форма», «размер», «геометрическая фигура» для определения и характеристики свойств объектов.</li> <li>- Закрепление умения воссоздавать фигуры из элементов, преобразовывать (по условию).</li> <li>-Закрепление умения зрительно распознавать и преобразовывать геометрические фигуры, воссоздавать по представлению, описанию.</li> </ul>	<ul style="list-style-type: none"> <li>-Свойства геометрических фигур.</li> <li>-Соотношение сторон. Внутренняя и внешняя область фигуры.</li> <li>-Обобщающее понятие - «многоугольник».</li> <li>- Линия. Отрезок.</li> </ul> <p><i>Игры, упражнения:</i> «Геоконт», игры типа «Танграм», «Проложи маршрут»</p>	<p>«Составь фигуру из частей»</p>

Октябрь	<b>1.«Веселые цифры»</b> <b>(Числа и цифры)</b>	<ul style="list-style-type: none"> <li>- Умение выбирать рациональный способ определения свойств и отношений объектов, давать точную словесную оценку</li> <li>- Сравнение группы предметов, чисел на наглядной основе.</li> </ul>	<ul style="list-style-type: none"> <li>-Свойства, отношения реальных предметов по наглядным моделям, путём счёта, измерения.</li> <li>- Выкладывание изображений из палочек Кюизенера, обращая внимание детей на то, что каждая цветная палочка в лесенке длиннее предыдущей на 1 белый кубик.</li> </ul> <p><i>Игры, упражнения:</i> «Игры с палочками Кюизенера», «Найди соседей», «У кого такое же число?»</p>	«Найди соседей»
	<b>2.«Цветные палочки»</b> <b>(Числа и цифры)</b> <b>(Свойства отношения)</b>	<ul style="list-style-type: none"> <li>- Закрепление умения выбирать рациональный способ определения свойств и отношений объектов, давать точную словесную оценку</li> <li>- Закрепление умения сравнивать группы предметов, чисел на наглядной основе.</li> </ul>	<ul style="list-style-type: none"> <li>-Свойства, отношения реальных предметов по наглядным моделям, путём счёта, измерения.</li> <li>- Выкладывание изображений из палочек Кюизенера, обращая внимание детей на то, что каждая цветная палочка в лесенке длиннее предыдущей на 1 белый кубик.</li> </ul> <p><i>Игры, упражнения:</i> «У кого такое же число?», «Найди соседей», «Игры с палочками Кюизенера»</p>	«Найди соседей»
	<b>3.«Поможем Почемучке»</b> <b>(Свойства отношения)</b>	<ul style="list-style-type: none"> <li>- Умение различать предметы по форме, цвету, размеру.</li> <li>- Использование слов: «форма», «размер», «площадь», «объём», «масса», «геометрическая фигура».</li> <li>- Классифицирование предметов и объединение их в множества по трём-четырёх признакам</li> </ul>	<ul style="list-style-type: none"> <li>-Классифицирующая деятельность: по цвету, форме, размеру.</li> <li>-Ситуация с блоками Дьенеша, в которой учитывается цвет, форма, величина и толщина блоков.</li> <li>-Решение головоломок со счетными палочками, записанных на таблицах путем мыслительного анализа, поискового подхода, предположения и обоснования его.</li> </ul> <p><i>Игры, упражнения:</i> «Игры с блоками Дьенеша» (3 круга), «Игры со счетными палочками», «Дерево», «Домино».</p>	«Построй из счетных палочек»

<p><b>4.«Счетные палочки» (Свойства и отношения)</b></p>	<p>- Закрепление умения различать предметы по форме, цвету, размеру.          - Повторение слов: «форма», «размер», «площадь», «объём», «масса», «геометрическая фигура».          -Закрепление умения классифицировать предметы и объединять их в множества по трём-четырем признака</p>	<p>-Классифицирующая деятельность: по цвету, форме, размеру.          -Ситуация с блоками Дьенеша, в которой учитывается цвет, форма, величина и толщина блоков.          -Решение головоломок со счетными палочками, записанных на таблицах путем мыслительного анализа, поискового подхода, предположения и обоснования его.</p> <p><i>Игры, упражнения:</i>          «Игры с блоками Дьенеша» (3 круга), «Игры со счетными палочками», «Дерево», «Домино».</p>	<p>«Построй из счетных палочек»</p>
<p><b>5.«Путешествие по математической стране» (Числа и цифры)</b></p>	<p>- Умение пользоваться числом, как результатом измерения; счётом в зависимости от способа сравнения.          - Определение равенства нескольких групп предметов по числу (столько же, такое же число, по б); неравенство (если одна группа предметов больше, то другая ...)</p>	<p>-Моделирование числовых, временных отношений.          - Определение состава чисел из единиц на разнородных предметах, в процессе измерения, и размена денег.          - Последовательный анализ каждой группы предметов, сравнение.</p> <p><i>Игры, упражнения:</i>          «Числовая лесенка», «Магазин», «Чего не хватает?», «Домино»</p>	<p>«Домино»</p>
<p><b>6.«Раз ступенька, два ступенька» (Числа и цифры)</b></p>	<p>- Закрепление умения пользоваться числом, как результатом измерения; счётом в зависимости от способа сравнения.          - Закрепление умения определять равенства нескольких групп предметов по числу (столько же, такое же число, по б); неравенство (если одна группа предметов больше, то другая ...)</p>	<p>-Моделирование числовых, временных отношений.          - Определение состава чисел из единиц на разнородных предметах, в процессе измерения, и размена денег.          - Последовательный анализ каждой группы предметов, сравнение.</p> <p><i>Игры, упражнения:</i>          «Больше – меньше», «Магазин», «У кого такое же число», «Замени одной монетой»</p>	<p>«Домино»</p>

	<b>7.«Умники умницы» (Свойства отношения)</b>	<b>и и</b> - Умение планировать в уме полный или частичный ход решения задачи; высказывать предположения решения; самостоятельно или с помощью взрослого составлять логические задачи. - Самостоятельное придумывание задачи, головоломки, загадки. - Развитие смекалки, мышления и воображения.	-Решение и составление логических задач, загадок, головоломок.  <i>Игры, упражнения:</i> «Умозаключения», «Отгадай предмет», «Да – нет»	«Подбери правильно»
	<b>8.«Отгадай-ка» (Свойства отношения)</b>	<b>и</b> - Закрепление умения планировать в уме полный или частичный ход решения задачи; высказывать предположения решения; самостоятельно или с помощью взрослого составлять логические задачи. - Закрепление умения самостоятельно придумывать задачи, головоломки, загадки.	-Решение и составление логических задач, загадок, головоломок.  <i>Игры, упражнения:</i> «Реши головоломку», «Отгадай загадку», «Что будет, если...», «Представь, что это...»	«Подбери правильно»
<b>Ноябрь</b>	<b>1.«Космические приключения» (Числа и цифры)</b>	- Умение находить следующее, предыдущее число для каждого числа от 0 до 10. - Установление количественных отношений в натуральном ряду чисел в прямом и обратном порядке. Определения места числа среди других чисел ряда; состав чисел из двух меньших.	- Разностные отношения между числами, способы образования чисел, состав. - Счет предметов звуков, движений; предметов по осязанию. Сравнение и уравнивание множеств по числу. -Определение разностных отношений между числами. Обобщение нескольких групп предметов по числу. -Выполнение заданий, пользуясь при этом счетом и измерением.  <i>Игры, упражнения:</i> «Найди соседей», «Числовая лесенка», «У кого такое же число?», «Чего не хватает?».	«У кого такое же число?»

<p><b>2.«Путешествие на поезде чисел» (Числа и цифры)</b></p>	<p>- Закрепление умения находить следующее, предыдущее число для каждого числа от 0 до 10. - Закрепление умения устанавливать количественные отношения в натуральном ряду чисел в прямом и обратном порядке. Определения места числа среди других чисел ряда; состав чисел из двух меньших.</p>	<p>- Разностные отношения между числами, способы образования чисел, состав. - Счет предметов звуков, движений; предметов по осязанию. Сравнение и уравнивание множеств по числу. -Определение разностных отношений между числами. Обобщение нескольких групп предметов по числу. -Выполнение заданий, пользуясь при этом счетом и измерением.  <i>Игры, упражнения:</i> «Сколько вместе?», «Сколько осталось?» «Найди соседей», «Числовая лесенка», «Цветные числа» (палочки Кюизенера)</p>	<p>«У кого такое же число?»</p>
<p><b>3.«По математическим тропинкам» (Свойства и отношения)</b></p>	<p>- Умение зрительно распознавать и сравнивать фигуры, пользоваться отрицанием «не». - Умение классифицировать геометрические фигуры по наличию (отсутствию) признаков.</p>	<p>- Систематизация предметов, классификация геометрических фигур по наличию и отсутствию признака. -Сравнение геометрических фигур. - Установление логической связи и зависимости групп геометрических фигур, связи преобразования одних фигур в другие.  <i>Игры, упражнения:</i> «Каждую фигуру на своё место», «Игры с блоками Дьенеша» (3 круга), «Выращивания дерева».</p>	<p>«Каждую фигуру на свое место»</p>
<p><b>4.«Волшебные превращения» (Свойства и отношения)</b></p>	<p>- Закрепление умения зрительно распознавать и сравнивать фигуры, пользоваться отрицанием «не». - Закрепление умения классифицировать геометрические фигуры по наличию (отсутствию) признаков.</p>	<p>- Систематизация предметов, классификация геометрических фигур по наличию и отсутствию признака. -Сравнение геометрических фигур. - Установление логической связи и зависимости групп геометрических фигур, связи преобразования одних фигур в другие.  <i>Игры, упражнения:</i> «Чего не хватает?», «Необычные фигуры» (блоки Дьенеша), «Подбери заплатку к коврику».</p>	<p>«Каждую фигуру на свое место»</p>

<p><b>5.«Задачи пингвины»</b> (Свойства отношения)</p>	<p><b>и</b></p> <ul style="list-style-type: none"> <li>- Умение рассказывать о способе размещения элементов в составляемой фигуре; расположении фигур в пространстве.</li> <li>- Самостоятельное воссоздание силуэта предметов из геометрических фигур.</li> <li>- Проявление самостоятельности и творчество в играх-головоломках.</li> </ul>	<ul style="list-style-type: none"> <li>- Воссоздание целого из частей, ориентировка в пространстве.</li> <li>- Составление изображений (расчленный образец).</li> <li>- Составление придуманных силуэтов.</li> </ul> <p><i>Игры, упражнения:</i> «Танграм», «Монгольская игра», «Листик», «Гексамино».</p>	<p>«Сложи фигуру»</p>
<p><b>6.«Волшебные силуэты»</b> (Свойства отношения)</p>	<p><b>и</b></p> <ul style="list-style-type: none"> <li>- Закрепление умения рассказывать о способе размещения элементов в составляемой фигуре; расположении фигур в пространстве.</li> <li>- Продолжение самостоятельного воссоздания силуэта предметов из геометрических фигур.</li> </ul>	<ul style="list-style-type: none"> <li>- Воссоздание целого из частей, ориентировка в пространстве.</li> <li>- Составление изображений (расчленный образец).</li> <li>- Составление придуманных силуэтов.</li> </ul> <p><i>Игры, упражнения:</i> «Вьетнамская игра», «Танграм», «Монгольская игра», «Пентамино».</p>	<p>«Сложи фигуру»</p>
<p><b>7.«Маршрутики»</b> (Свойства отношения)</p>	<p><b>и</b></p> <ul style="list-style-type: none"> <li>- Умение определять направления движения, составлять план комнаты, схемы движения; использовать разнообразную символику.</li> <li>- Умение самостоятельно составлять планы и схемы.</li> </ul>	<ul style="list-style-type: none"> <li>- Определение своего местонахождения среди других объектов.</li> <li>- Освоение пространственных отношений.</li> <li>- Установление связи и зависимости между предметами по расположению в пространстве.</li> <li>- Обозначение пространственных отношений на листе клетчатой бумаги.</li> </ul> <p><i>Игры, упражнения:</i> «Уникуб», «Кукольная комната», «Маршрут».</p>	<p>«Расставь предметы правильно»</p>
<p><b>8.</b> <b>«Путешественники»</b> (Свойства отношения)</p>	<p><b>и</b></p> <ul style="list-style-type: none"> <li>- Закрепление умения ориентироваться в пространстве в соответствии с планом.</li> <li>- Закрепление умения самостоятельно составлять планы и схемы.</li> </ul>	<ul style="list-style-type: none"> <li>- Определение своего местонахождения среди других объектов.</li> <li>- Освоение пространственных отношений.</li> <li>- Установление связи и зависимости между предметами по расположению в пространстве.</li> </ul> <p><i>Игры, упражнения:</i> «Проложи дорогу», «Путешествие», «Помоги друзьям выбраться из леса», «Лабиринт».</p>	<p>«Расставь предметы правильно»</p>

Декабрь	<b>1.«Космическое путешествие» (Числа и цифры)</b>	-Развитие навыков вычислительной деятельности: умение складывать и вычитать, присчитывать и отсчитывать по единице при решении примеров.	- Увеличение и уменьшение чисел на наглядной основе. - Размещение карточки с цифрой на схеме, выполняя роль машины, и выполнение вычислительных действий. -Логические задачи.  <i>Игры, упражнения:</i> «Вычислительная машина», «Найди пропущенное число», «Набери код».	«Найди пропущенное число»
	<b>2.«В гостях у инопланетян» (Числа и цифры)</b>	-Закрепление навыков вычислительной деятельности: умения складывать и вычитать, присчитывать и отсчитывать по единице при решении примеров.	- Увеличение и уменьшение чисел на наглядной основе. - Размещение карточки с цифрой на схеме, выполняя роль машины, и выполнение вычислительных действий. -Логические задачи.  <i>Игры, упражнения:</i> «Вычислительная машина», «Расшифруй», «Сколько всего?».	«Найди пропущенное число»
	<b>3.«Математический цветок» (Свойства и отношения)</b>	- Умение пользоваться календарём, моделями. Знать последовательность суток, дней недели. - Определение и условное обозначение временных отношений.	- Обозначение отношений во времени: неделя – месяц, месяц – год; текучесть и периодичность времени. - Использование моделей и знаков. -Отгадывание загадок (временные отношения).  <i>Игры, упражнения:</i> «Назови следующий день недели», «Неделька, стройся!», «Цветовые часы», «От какого целого часть?»	«От какого целого часть?»
	<b>4.«Разноцветный календарь» (Свойства и отношения)</b>	- Закрепление умения пользоваться календарём, моделями. Знать последовательность суток, дней недели. - Повторение определения и условного обозначения временных отношений.	- Обозначение отношений во времени: неделя – месяц, месяц – год; текучесть и периодичность времени. - Использование моделей и знаков. -Отгадывание загадок (временные отношения).  <i>Игры, упражнения:</i> «Чье место?» (модель времени), «Неделька, стройся!», «Цветовые часы», «От какого целого часть?»	«От какого целого часть?»

<p><b>5.«Мы исследователи»</b> (Свойства отношения)</p>	<p>– и</p> <p>- Умение измерять площадь, глубину; пользоваться знаками: «равно», «неравно», «больше», «меньше». - Умение устанавливать сравнимость и относительность величин. - Сериация по площади, глубине</p>	<p>- Упорядочивание до 10 предметов по количеству, размеру, весу, глубине. Освоение зависимости: если первая величина сравнима со второй, а вторая – с третьей, то первая сравнима с третьей. - Сравнение величины с помощью третьей или условной мерки. -Составление сериационных рядов из 8-10 величин (по одному, двум признакам).</p> <p><i>Игры, упражнения:</i> Опыты, «Измерь глубину кратера».</p>	<p>«Расставь знаки правильно»</p>
<p><b>6. «В гости к Незнайке и его друзьям»</b> (Свойства отношения) (Числа и цифры)</p>	<p>.- и</p> <p>Закрепление умения измерять площадь, глубину; пользоваться знаками: «равно», «неравно», «больше», «меньше». -Закрепление умения устанавливать сравнимость и относительность величин.</p>	<p>- Упорядочивание до 10 предметов по количеству, размеру, весу, глубине. Освоение зависимости: если первая величина сравнима со второй, а вторая – с третьей, то первая сравнима с третьей. - Сравнение величины с помощью третьей или условной мерки. -Составление сериационных рядов из 8-10 величин (по одному, двум признакам).</p> <p><i>Игры, упражнения:</i> Опыты, «Измерь глубину кратера».</p>	<p>«Расставь знаки правильно»</p>
<p><b>7.«В гостях у Деда Мороза»</b> (Свойства отношения)</p>	<p>и</p> <p>- Умение решать логико-математические задачи, располагать предметы в заданной последовательности; определять место каждого из них в упорядоченном ряду.</p>	<p>- Установление связей и зависимостей между предметами по размеру, форме, количеству, весу. - Определение меры различий между элементами. -Построение упорядоченного ряда величин.</p> <p><i>Игры, упражнения:</i> «Какая фигура лишняя», «Прочитай схему», «Фабрика»</p>	<p>«Какая фигура лишняя?»</p>
<p><b>8.«Путешествие со смешариками»</b> (Свойства отношения)</p>	<p>и</p> <p>- Закрепление умения решать логико-математические задачи, располагать предметы в заданной последовательности; определять место каждого из них в упорядоченном ряду.</p>	<p>- Установление связей и зависимостей между предметами по размеру, форме, количеству, весу. - Определение меры различий между элементами. -Построение упорядоченного ряда величин.</p> <p><i>Игры, упражнения:</i> «Какая фигура лишняя», «Прочитай схему» «Фабрика»</p>	<p>«Какая фигура лишняя?»</p>



Январь	<b>1.«Вместе роботом» (Свойства отношения)</b>	<b>с и</b>	<ul style="list-style-type: none"> <li>- Умение делить предметы на 2,4 и т.д. равные и неравные части и составлять целое из частей; устанавливать функциональную зависимость</li> <li>- Умение определять зависимости при делении целого на части.</li> </ul>	<ul style="list-style-type: none"> <li>- Установление отношения целого и части: чем на большее количество частей делится целое, тем меньше каждая часть, и наоборот.</li> <li>- Установление равенства частей целого между собой.</li> <li>-Определение зависимости (часть – целое, измерение длины и размер мерки).</li> <li>-Установление простых закономерностей (следования, чередования, сохранения количества, величины).</li> </ul> <p><i>Игры, упражнения:</i> «Составь круг», «Дроби», «От какого целого часть?», «Целое и части».</p>	«От какого целого часть?»
	<b>2.«Поможем Вини-пуху» (Свойства отношения)</b>	<b>и</b>	<ul style="list-style-type: none"> <li>- Закрепление умения делить предметы на 2,4 и т.д. равные и неравные части и составлять целое из частей; устанавливать функциональную зависимость</li> <li>- Закрепление умения определять зависимости при делении целого на части.</li> </ul>	<ul style="list-style-type: none"> <li>- Установление отношения целого и части: чем на большее количество частей делится целое, тем меньше каждая часть, и наоборот.</li> <li>- Установление равенства частей целого между собой.</li> <li>-Определение зависимости (часть – целое, измерение длины и размер мерки).</li> <li>-Установление простых закономерностей (следования, чередования, сохранения количества, величины).</li> </ul> <p><i>Игры, упражнения:</i> «Составь круг», «Дроби», «От какого целого часть?», «Целое и части».</p>	«От какого целого часть?»
	<b>3.«Математические загадки» (Числа и цифры)</b>		<ul style="list-style-type: none"> <li>- Умение обосновывать правильность решения арифметических задач.</li> <li>- Умение формулировать арифметическое действие и способ его выполнения.</li> <li>- Использование в речи слов: «прибавить», «отнять», «равняется».</li> </ul>	<ul style="list-style-type: none"> <li>-Осуществление простых арифметических действий на наглядной основе.</li> <li>- Самостоятельное составление арифметических задач и формулирование арифметических действий.</li> <li>-Логические задачи.</li> </ul> <p><i>Игры, упражнения:</i> «Торопись - не ошибись», «Вычислительная машина», «Логические задачи».</p>	«Составь задачу и реши»

<p><b>4.«Прогулка по городу арифметических задач» (Числа и цифры)</b></p>	<p>- Закрепление умения обосновывать правильность решения арифметических задач. - Закрепить умение формулировать арифметическое действие и способ его выполнения.</p>	<p>-Осуществление простых арифметических действий на наглядной основе. - Самостоятельное составление арифметических задач и формулирование арифметических действий. -Логические задачи.  <i>Игры, упражнения:</i> «Торопись - не ошибись», «Вычислительная машина», «Логические задачи».</p>	<p>«Составь задачу и реши»</p>
<p><b>5.«Веселый зоопарк» (Свойства и отношения)</b></p>	<p>- Умение анализировать группы фигур и предметов; выделять и обобщать признаки, свойственные фигурам, каждой из групп. - Умение подбирать по образцу и по названию предметы определённой формы. - Развитие сообразительности.</p>	<p>- Определение форм реальных предметов, сравнение их с геометрическими фигурами (эталоны). - Выбор недостающей фигуры из 6 предложенных фигур, доказать правильность своего решения. - Самостоятельно придумать задачи на поиск недостающей фигуры, зарисовать их в тетрадь.  <i>Игры, упражнения:</i> «Найди свой домик», Геоконт, «Пентамино», «Таблицы с логическими заданиями на поиск недостающей фигуры».</p>	<p>«Найди недостающую фигуру»</p>
<p><b>6.«Дружная семейка» (Свойства и отношения)</b></p>	<p>- Закрепление умения анализировать группы фигур и предметов; выделять и обобщать признаки, свойственные фигурам, каждой из групп. - Закрепление умения подбирать по образцу и по названию предметы определённой формы.</p>	<p>- Определение форм реальных предметов, сравнение их с геометрическими фигурами (эталоны). - Выбор недостающей фигуры из 6 предложенных фигур, доказать правильность своего решения. - Самостоятельно придумать задачи на поиск недостающей фигуры, зарисовать их в тетрадь.  <i>Игры, упражнения:</i> «Найди свой домик», Геоконт, «Гексамино», «Таблицы с логическими заданиями на поиск недостающей фигуры».</p>	<p>«Найди недостающую фигуру»</p>

Февраль	<b>1.«Путешествие в зимний лес» (Свойства отношения)</b>	<ul style="list-style-type: none"> <li>- Умение располагать фигуры на плоскости и видоизменять их, пользоваться линейкой, трафаретами.</li> <li>- Умение преобразовывать геометрические фигуры по условиям с использованием линейки, шаблонов, трафаретов.</li> </ul>	<ul style="list-style-type: none"> <li>-Воссоздание фигуры путём соединения точек линиями; видоизменение фигур.</li> <li>-Работа с чертежами с помощью угольников, линеек и трафаретов.</li> <li>-Составление карты – прокладывание маршрута по городу Геометрических фигур.</li> </ul> <p><i>Игры, упражнения:</i> «Соедини по точкам», «Умозаключения по аналогии», «Составь карту».</p>	«Соедини по точкам»
	<b>2. «Зимние узоры» (Свойства отношения)</b>	<ul style="list-style-type: none"> <li>- Закрепление умения располагать фигуры на плоскости и видоизменять их, пользоваться линейкой, трафаретами.</li> <li>- Закрепление умения преобразовывать геометрические фигуры по условиям с использованием линейки, шаблонов, трафаретов.</li> </ul>	<ul style="list-style-type: none"> <li>-Воссоздание фигуры путём соединения точек линиями; видоизменение фигур.</li> <li>-Работа с чертежами с помощью угольников, линеек и трафаретов.</li> <li>-Составление карты – прокладывание маршрута.</li> </ul> <p><i>Игры, упражнения:</i> «Соедини по точкам», «Умозаключения по аналогии», «Составь карту».</p>	«Соедини по точкам»
	<b>3.«Десять братьев» (Числа и цифры)</b>	<ul style="list-style-type: none"> <li>- Умение устанавливать отношения между количеством предметов и числом, использовать знаковые обозначения.</li> <li>- Умение определять состав чисел из нескольких меньших чисел; складывать и вычитать при решении арифметических задач.</li> </ul>	<ul style="list-style-type: none"> <li>-Сосчитывание, увеличение и уменьшение по количеству и числу предметов с использованием числового ряда в пределах первого десятка.</li> <li>-Присчитывание и отсчитывание по 2.</li> <li>- Сравнение чисел и определение их, как меньшие (большие) на 1, 2,3.</li> </ul> <p><i>Игры, упражнения:</i> «Вычислительная машина», «Найди недостающее число», «Поставь нужный знак».</p>	«Поставь нужный знак»

<p><b>4.«В царстве цифр и чисел»</b> (Числа и цифры)</p>	<p>- Закрепление умения устанавливать отношения между количеством предметов и числом, использовать знаковые обозначения. - Закрепление умения определять состав чисел из нескольких меньших чисел; складывать и вычитать при решении арифметических задач.</p>	<p>-Сосчитывание, увеличение и уменьшение по количеству и числу предметов с использованием числового ряда в пределах первого десятка. -Присчитывание и отсчитывание по 2. - Сравнение чисел и определение их, как меньшие (большие) на 1, 2,3  <i>Игры, упражнения:</i> «Вычислительная машина», «Найди недостающее число», «Что больше или меньше».</p>	<p>«Поставь нужный знак»</p>
<p><b>5.«Загадочный конверт»</b> (Свойства отношения) <b>и</b></p>	<p>- Умение сравнивать две величины с помощью третьей, условной мерки по результатам измерения. - Измерение массы, объёма, площади, количества. - Умение конкретизировать представления о сравнимости и относительности величин. -Сериация по количеству, площади, объёму, массе и т.д.</p>	<p>- Измерение величин разными мерками. - Сравнение величины на основе измерения. - Сравнение величины с помощью третьей или условной мерки. -Составление сериационных рядов из 8-10 величин (по одному, двум признакам).  <i>Игры, упражнения:</i> «Опыты с сосудами», «Где больше?» (сосуды различной емкости и формы), «Наведи порядок» (сравнение предметов по признакам: масса, объем, площадь, количество).</p>	<p>«Где больше?»</p>
<p><b>6. «Мамины помощники»</b> (Свойства отношения) <b>и</b></p>	<p>- Закрепление умения сравнивать две величины с помощью третьей, условной мерки по результатам измерения. - Закрепление измерения массы, объёма, площади, количества. - Закрепление умения конкретизировать представления о сравнимости и относительности величин.</p>	<p>- Измерение величин разными мерками. - Сравнение величины на основе измерения. - Сравнение величины с помощью третьей или условной мерки. -Составление сериационных рядов из 8-10 величин (по одному, двум признакам).  <i>Игры, упражнения:</i> «Опыты с сосудами», «Где больше?» (сосуды различной емкости и формы), «Наведи порядок» (сравнение предметов по признакам: масса, объем, площадь, количество).</p>	<p>«Где больше?»</p>

	<b>7.«Гости из космоса» (Свойства и отношения)</b>	-Умение устанавливать связи и зависимости между предметами по размеру, форме, расположению в пространстве, количеству. - Выражение в речи связи и зависимости увеличения, уменьшения, соответствия и перехода.	- Установление отношений величин: если первая величина сравнима со второй, а вторая – с третьей, то первая с третьей. -Игры на классификацию с использованием логических блоков Дьенеша, где дети самостоятельно называют совместные признаки (цвет и толщина; форма, размер и цвет).  <i>Игры, упражнения:</i> «Чье это место?», «Блоки Дьенеша», «Палочки Кюизенера».	«Чье это место?»
	<b>8.«В царстве Блоков» (Свойства и отношения)</b>	-Закрепление умения устанавливать связи и зависимости между предметами по размеру, форме, расположению в пространстве, количеству. - Закрепить умение выражать в речи связь и зависимость увеличения, уменьшения, соответствия и перехода.	- Установление отношений величин: если первая величина сравнима со второй, а вторая – с третьей, то первая с третьей. -Игры на классификацию с использованием логических блоков Дьенеша, где дети самостоятельно называют совместные признаки (цвет и толщина; форма, размер и цвет).  <i>Игры, упражнения:</i> «Чье это место?», «Блоки Дьенеша», «Палочки Кюизенера».	«Чье это место?»
Март	<b>1.«Новоселье» (Числа и цифры)</b>	- Умение «считать» в обратном порядке, определять место числа в ряду чисел. - Умение находить следующее и предыдущее число для каждого числа от 1 до 10.	-Сосчитывание, увеличение и уменьшение по количеству и числу предметов с использованием числового ряда в пределах первого десятка. - Отношения между числами натурального ряда. - Сравнение чисел и определение их, как меньшие (большие) на 1, 2,3  <i>Игры, упражнения:</i> «Назови соседей», «Вычислительная машина», «Какое число спряталось?»	«Назови соседей?»

<b>2.«Экскурсия на фабрику» (Числа и цифры)</b>	<ul style="list-style-type: none"> <li>- Закрепление умения «считать» в обратном порядке, определять место числа в ряду чисел.</li> <li>- Закрепление умения находить следующее и предыдущее число для каждого числа от 1 до 10.</li> </ul>	<ul style="list-style-type: none"> <li>-Сосчитывание, увеличение и уменьшение по количеству и числу предметов с использованием числового ряда в пределах первого десятка.</li> <li>- Отношения между числами натурального ряда.</li> <li>- Сравнение чисел и определение их, как меньшие (большие) на 1, 2,3.</li> </ul> <p><i>Игры, упражнения:</i> «Назови соседей», «Вычислительная машина», «Какое число спряталось?»</p>	«Назови соседей?»
<b>3.«Дорога к дому» (Свойства и отношения)</b>	<ul style="list-style-type: none"> <li>- Умение ориентироваться на плоскости, пользоваться карточками – символами, самостоятельно создавать простые схемы.</li> <li>- Умение обозначать пространственные отношения на плане, схеме.</li> </ul>	<ul style="list-style-type: none"> <li>-Установление связи и зависимости между предметами по расположению в пространстве, ориентируясь по плану групповой комнаты, участка.</li> <li>- Ориентировка в пространстве относительно другого человека, объекта.</li> <li>- Выполнение упражнений в альбоме на пространственную ориентацию.</li> </ul> <p><i>Игры, упражнения:</i> «Уникуб», «Куда пойдёшь и что найдешь?», «Кукольная комната».</p>	«Расставь правильно»
<b>4.«Прогулка по детскому саду» (Свойства и отношения)</b>	<ul style="list-style-type: none"> <li>- Закрепление умения ориентироваться на плоскости, пользоваться карточками – символами, самостоятельно создавать простые схемы.</li> <li>- Закрепление умения обозначать пространственные отношения на плане, схеме.</li> </ul>	<ul style="list-style-type: none"> <li>-Установление связи и зависимости между предметами по расположению в пространстве, ориентируясь по плану групповой комнаты, участка.</li> <li>- Ориентировка в пространстве относительно другого человека, объекта.</li> <li>- Выполнение упражнений в альбоме на пространственную ориентацию.</li> </ul> <p><i>Игры, упражнения:</i> «Уникуб», «Куда пойдёшь и что найдешь?», «Кукольная комната».</p>	«Расставь правильно»

<p><b>5.«Сказочный лабиринт» (Свойства отношения)</b></p>	<p>- Умение пользоваться разными способами измерения, моделировать отношения предметов. -Умение выявлять свойства и отношения реальных предметов по наглядным моделям, путём счёта, измерения.</p>	<p>- Сравнение реальных предметов с геометрическими эталонами. - Моделирование свойств предметов. Последовательный анализ каждой группы предметов, сравнение.  <i>Игры, упражнения:</i> «Чей путь до дома длиннее?», «Сравни башни из кирпичей», «Отгадай предмет», «Логические задачи».</p>	<p>«Чей путь длиннее?»</p>
<p><b>6. «В гостях у Буратино» (Свойства отношения)</b></p>	<p>- Закрепление умения пользоваться разными способами измерения, моделировать отношения предметов. -Закрепление умения выявлять свойства и отношения реальных предметов по наглядным моделям, путём счёта, измерения.</p>	<p>- Сравнение реальных предметов с геометрическими эталонами. - Моделирование свойств предметов. Последовательный анализ каждой группы предметов, сравнение.  <i>Игры, упражнения:</i> «Чей путь до дома длиннее?», «Сравни башни из кирпичей», «Логические задачи».</p>	<p>«Чей путь длиннее?»</p>
<p><b>7. «Математический поезд» (Свойства отношения)</b></p>	<p>- Умение самостоятельно обследовать и сравнивать фигуры и предметы по нескольким признакам. - Умение определять характеристики свойств объектов. - Закрепление понятий: «форма», «размер», «площадь», «объём», «масса», «геометрическая фигура».</p>	<p>- Выделение признаков, объектов и предметов окружающего мира с использованием буквенных символов признаков предметов (форма, размер, площадь, объём, масса, геометрическая фигура); силуэтов больших и маленьких предметов трех цветов. - Обобщение групп предметов по свойствам. - Логические задачи  <i>Игры, упражнения:</i> «Игры с блоками Дьенеша» (3 круга с указанием 2, 3 свойств), «Логические задачи»</p>	<p>«Найди формы и фигуры»</p>

	<b>8.«В царстве государстве...» (Свойства отношения)</b>	– и - Закрепление умения самостоятельно обследовать и сравнивать фигуры и предметы по нескольким признакам. - Закрепление умения определять характеристики свойств объектов.	- Выделение признаков, объектов и предметов окружающего мира с использованием буквенных символов признаков предметов (форма, размер, площадь, объём, масса, геометрическая фигура); силуэтов больших и маленьких предметов трех цветов. - Обобщение групп предметов по свойствам. - Логические задачи.  <i>Игры, упражнения:</i> «Игры с блоками Дьенеша» (3 круга с указанием 2, 3 свойств), «Логические задачи»	«Найди формы и фигуры»
Апрель	<b>1.«Расшифруй письмо» (Свойства и отношения) (Сохранение количества и величины. Последовательность действий)</b>	- Умение самостоятельно создавать алгоритмы, выстраивать логические цепочки, анализируя и поясняя свои действия.	-Создание алгоритмов, используя знаковые обозначения, и выполнение действий с ними. -Выделение и обозначение признаков, по которому составлен алгоритм.  <i>Игры, упражнения:</i> «Расшифруй письмо», «Выбери необходимое» (знаки для создания алгоритма) «Какого предмета в ряду не хватает?»	«Какого предмета в ряду не хватает?»
	<b>2.«Помоги Буратино и его друзьям» (Свойства и отношения) (Сохранение количества и величины. Последовательность действий)</b>	- Закрепление умения самостоятельно создавать алгоритмы, выстраивать логические цепочки, анализируя и поясняя свои действия.	-Создание алгоритмов, используя знаковые обозначения, и выполнение действий с ними. -Выделение и обозначение признаков, по которому составлен алгоритм.  <i>Игры, упражнения:</i> «Расшифруй письмо», «Выбери необходимое» (знаки для создания алгоритма) «Какого предмета в ряду не хватает?»	«Какого предмета в ряду не хватает?»



<b>3.«Змейка волшебница»</b> <b>(Свойства и отношения)</b>	<p>- Освоение элементов логики, структуры высказываний с использованием отрицания «не», отдельных слов и сочетаний с включением союзов «и», «или», «если», «то».</p>	<p>- Объединение предметов в группы (по свойствам).  -Систематизирование предметов, классифицирование геометрических фигур по наличию и отсутствию признаков.  - Классифицирование предметов по трем свойствам: цвет, размер, форма; форма, толщина, цвет и т.д.</p> <p><i>Игры, упражнения:</i>  «Поиск клада» (блоки Дьенеша), «Два обруча» (блоки Дьенеша), «Магазин нужных вещей»</p>	«Наведи порядок»
<b>4.«Помоги друзьям найти клад»</b> <b>(Свойства и отношения)</b>	<p>- Повторение элементов логики, структуры высказываний с использованием отрицания «не», отдельных слов и сочетаний с включением союзов «и», «или», «если», «то».</p>	<p>- Объединение предметов в группы (по свойствам).  -Систематизирование предметов, классифицирование геометрических фигур по наличию и отсутствию признаков.  - Классифицирование предметов по трем свойствам: цвет, размер, форма; форма, толщина, цвет и т.д.</p> <p><i>Игры, упражнения:</i>  «Поиск клада» (блоки Дьенеша), «Два обруча» (блоки Дьенеша), «Магазин нужных вещей»</p>	«Наведи порядок»
<b>5.«Математический планшет»</b> <b>(Числа и цифры)</b> <b>(Свойства и отношения)</b>	<p>- Освоение состава чисел из двух меньших, сосчитывание парами по 3,4,5, разделение множеств на равные и неравные группы, увеличение или уменьшение по числу элементов.  -Установление логической последовательности в решении проблемы, задачи.</p>	<p>-Определение разностных отношений между числами.  -Обобщение несколько групп предметов по числу.  -Решение проблемной задачи.  -Выложить палочки Кюизенера, определение на глаз или путем приложения размер палочки и какой цифре она соответствует.</p> <p><i>Игры, упражнения:</i>  «Логика и цифры», «Решаем задачи», «Составляем квадрат, стороны которого равны черной палочке» (цветные счетные палочки Кюизенера), «Математический планшет» (цветные счетные палочки Кюизенера).</p>	«Объедини группы предметов по числу»

<p><b>6. «В царстве Палочек выручалочек» (Числа и цифры) (Свойства и отношения)</b></p>	<p>- Повторение освоения состава чисел из двух меньших, сосчитывание парами по 3,4,5, разделение множеств на равные и неравные группы, увеличение или уменьшение по числу элементов. -Закрепление умения устанавливать логическую последовательность в решении проблемы, задачи.</p>	<p>-Определение разностных отношений между числами. -Обобщение несколько групп предметов по числу. -Решение проблемной задачи. -Выложить палочки Кюизенера, определение на глаз или путем приложения размер палочки и какой цифре она соответствует.</p> <p><i>Игры, упражнения:</i> «Логика и цифры», «Решаем задачи», «Составляем квадрат, стороны которого равны черной палочке» (цветные счетные палочки Кюизенера), «Математический планшет» (цветные счетные палочки Кюизенера).</p>	<p>«Объедини группы предметов по числу»</p>
<p><b>7. «Прочти карту» (Сохранение количества и величины. Последовательность действий)</b></p>	<p>- Освоение связей между величиной, количеством и внешними свойствами; овладение детьми способами определения равенства и неравенства.</p>	<p>Предложить выполнить логическую последовательность в решении проблемы, объяснить и доказать необходимость рациональных действий, используя схематизацию, знаки; прочитать схему, порядок и способ выполнения действий. Экспериментальное задание: взять два сосуда одинаковой формы (отличие по ширине, по объему), установить равенства и неравенства разными способами.</p> <p><i>Игры, упражнения:</i> «Поиск девятого» (нарисуй недостающий сосуд), «Город кругов», «Прочти карту»</p>	<p>«Поиск девятого»</p>
<p><b>8.«Кладоискатели из Простоквашино» (Сохранение количества и величины. Последовательность действий)</b></p>	<p>- Продолжение освоения связей между величиной, количеством и внешними свойствами; овладение детьми способами определения равенства и неравенства.</p>	<p>Предложить выполнить логическую последовательность в решении проблемы, объяснить и доказать необходимость рациональных действий, используя схематизацию, знаки; прочитать схему, порядок и способ выполнения действий. Экспериментальное задание: взять два сосуда одинаковой формы (отличие по ширине, по объему), установить равенства и неравенства разными способами.</p> <p><i>Игры, упражнения:</i> «Поиск девятого» (нарисуй недостающий сосуд), «Город кругов», «Прочти карту»</p>	<p>«Поиск девятого»</p>

Май	<b>1.«Поможем космическому гостю» (Сохранение количества и величины. Последовательность действий)</b>	- Освоение детьми алгоритмов, направленных на освоение дошкольниками зависимости между соблюдением последовательности действий и достижением результата.	Анализ схематического изображения последовательности. Показать детям структуру алгоритма, наглядно представленную на схеме и ее графическое выражение. Первый вариант: предложить вычислительную машину на 1 действие («+» 1 или « - « 1). Второй вариант: предложить вычислительную машину на 1 действие («+» 2 или « - « 2).  <i>Игры, упражнения:</i> «Вычислительная машина» (прибавить число 1), «Вычислительная машина» (прибавить число 2),	«Вычислительная машина»
	<b>2.«Гости из будущего» (Сохранение количества и величины. Последовательность действий)</b>	- Повторение освоения детьми алгоритмов, направленных на освоение дошкольниками зависимости между соблюдением последовательности действий и достижением результата.	Анализ схематического изображения последовательности. Показать детям структуру алгоритма, наглядно представленную на схеме и ее графическое выражение. Первый вариант: предложить вычислительную машину на 1 действие («+» 1 или « - « 1). Второй вариант: предложить вычислительную машину на 1 действие («+» 2 или « - « 2).  <i>Игры, упражнения:</i> «Вычислительная машина» (прибавить число 1), «Вычислительная машина» (прибавить число 2),	«Вычислительная машина»
	<b>3.«Волшебные блоки» (Свойства и отношения)</b>	- Умение самостоятельно использовать результаты сравнения, упорядочивания и классификации в деятельности.	В игре с блоками Дьенеша назвать совместимые признаки (цвет и толщина; форма, размер и цвет); конструирование, высказывание с использованием отрицания «не», союзами «и», «или», словами «если», «то...», «все, кроме...», «некоторые из...». Дети осваивают отношения во времени: неделя – месяц, месяц – год, текучесть и периодичность времени.  <i>Игры, упражнения:</i> «Сутки, месяц, времена года, год» (на предметной основе модели), «Блоки Дьенеша» (игры на классификацию).	«Выбери предметы для разного времени года»

<p><b>4.«Путешествие во времени» (Свойства отношения)</b></p>	<p>- Закрепление умения самостоятельно использовать результаты сравнения, упорядочивания и классификации в деятельности.</p>	<p>В игре с блоками Дьенеша назвать совместимые признаки (цвет и толщина; форма, размер и цвет); конструирование, высказывание с использованием отрицания «не», союзами «и», «или», словами «если», «то...», «все, кроме...», «некоторые из...».</p> <p>Дети осваивают отношения во времени: неделя – месяц, месяц – год, текучесть и периодичность времени.</p> <p><i>Игры, упражнения:</i> «Сутки, месяц, времена года, год» (на предметной основе модели), «Блоки Дьенеша» (игры на классификацию).</p>	<p>«Выбери предметы для разного времени года»</p>
<p><b>5.Диагностика</b></p>	<p>Отслеживание достижений в овладении ребенком 6 – 7 лет средствами и способами познания на основе логико – математического опыта</p>	<p>1.Диагностическая ситуация «Чей рюкзак тяжелее?» (Логическая задача – выявление умения детей действовать и мыслить последовательно на разном содержании) 2. Диагностическая ситуация «Какие дни пропущены?» (Логическая задача - определение истинности или ложности высказывания; выполнение движений, последовательность которых закодирована). 3. Диагностическая ситуация «Задачи - шутки (на внимание и логические рассуждения)» (Логическая задача – выделение главных свойств, математических отношений замаскированных в виде задач – шуток, загадок и прочее).</p>	
<p><b>6.Диагностика</b></p>	<p>Отслеживание достижений в овладении ребенком 6 – 7 лет средствами и способами познания на основе логико – математического опыта</p>	<p>1.Диагностическая ситуация «Чей рюкзак тяжелее?» (Логическая задача – выявление умения детей действовать и мыслить последовательно на разном содержании) 2. Диагностическая ситуация «Какие дни пропущены?» (Логическая задача - определение истинности или ложности высказывания; выполнение движений, последовательность которых закодирована). 3. Диагностическая ситуация «Задачи - шутки (на внимание и логические рассуждения)» (Логическая задача – выделение главных свойств, математических отношений замаскированных в виде задач – шуток, загадок и прочее).</p>	

<b>Июнь</b>	<b>1.«Математические забавы» (Свойства и отношения)</b>	<ul style="list-style-type: none"> <li>- Закрепление слов: «цвет», «форма», «размер», «геометрическая фигура» для определения и характеристики свойств объектов.</li> <li>- Закрепление умения воссоздавать фигуры из элементов, преобразовывать (по условию).</li> <li>-Закрепление умения зрительно распознавать и преобразование геометрических фигур, воссоздание по представлению, описанию.</li> </ul>	<ul style="list-style-type: none"> <li>-Свойства геометрических фигур.</li> <li>-Соотношение сторон. Внутренняя и внешняя область фигуры.</li> <li>-Обобщающее понятие - «многоугольник».</li> <li>- Линия. Отрезок.</li> </ul> <p><i>Игры, упражнения:</i> «Геоконт», «Игры типа Танграм», «Проложи маршрут»</p>	
	<b>2.«В стране чудес»» (Свойства и отношения)</b>	<ul style="list-style-type: none"> <li>- Закрепление умения рассказывать о способе размещения элементов в составленной фигуре; расположении фигур в пространстве.</li> <li>- Закрепление умения самостоятельно воссоздание силуэта предметов из геометрических фигур.</li> <li>- Закрепление умения проявлять самостоятельность и творчество в играх-головоломках.</li> </ul>	<ul style="list-style-type: none"> <li>- Воссоздание целого из частей, ориентировка в пространстве.</li> <li>- Составление изображений (расчлененный образец).</li> <li>- Составление придуманных силуэтов.</li> </ul> <p><i>Игры, упражнения:</i> «Танграм», «Монгольская игра», «Листик», «Гексамино».</p>	«Сложи фигуру»
	<b>3.«В математическом городе» (Числа и цифры)</b>	<ul style="list-style-type: none"> <li>- Закрепление умения выбирать рациональный способ определения свойств и отношений объектов, давать точную словесную оценку</li> <li>- Закрепление умения сравнивать группы предметов, чисел на наглядной основе.</li> </ul>	<ul style="list-style-type: none"> <li>-Свойства, отношения реальных предметов по наглядным моделям, путём счёта, измерения.</li> <li>- Выкладывание изображений из палочек Кюизенера, обращая внимание детей на то, что каждая цветная палочка в лесенке длиннее предыдущей на 1 белый кубик.</li> </ul> <p><i>Игры, упражнения:</i> «Найди соседей», «У кого такое же число?», «Игры с палочками Кюизенера»</p>	

<b>4.«Приключения Кубика - рубика» (Числа и цифры)</b>	<ul style="list-style-type: none"> <li>- Закрепление умения пользоваться числом, как результатом измерения; счёт в зависимости от способа сравнения.</li> <li>- Закрепление умения определять равенства нескольких групп предметов по числу (столько же, такое же число, по 6); неравенство (если одна группа предметов больше, то другая ...)</li> </ul>	<ul style="list-style-type: none"> <li>- Моделирование числовых, временных отношений.</li> <li>- Определение состава чисел из единиц на разнородных предметах, в процессе измерения, и размена денег.</li> <li>- Последовательный анализ каждой группы предметов, сравнение.</li> </ul> <p><i>Игры, упражнения:</i>  «Больше – меньше», «Магазин»,  «У кого такое же число», «Замени одной монетой»</p>	
<b>5.«Дружные архитекторы» (Свойства отношения)</b>	<ul style="list-style-type: none"> <li>- Закрепление умения различать предметы по форме, цвету, размеру.</li> <li>- Закрепление слов: «форма», «размер», «площадь», «объём», «масса», «геометрическая фигура».</li> <li>- Закрепление умения классифицировать предметы и объединять их в множества по трём-четырёх признакам</li> </ul>	<ul style="list-style-type: none"> <li>- Классифицирующая деятельность: по цвету, форме, размеру.</li> <li>- Ситуация с блоками Дьенеша, в которой учитывается цвет, форма, величина и толщина блоков.</li> <li>- Решение головоломок со счетными палочками, записанных на таблицах путем мыслительного анализа, поискового подхода, предположения и обоснования его.</li> </ul> <p><i>Игры, упражнения:</i>  «Игры с блоками Дьенеша» (3 круга), «Игры со счетными палочками», «Дерево», «Домино».</p>	
<b>6.«Ярмарка идей» (Свойства отношения)</b>	<ul style="list-style-type: none"> <li>- Закрепление умения планировать в уме полный или частичный ход решения задачи; высказывать предположения решения; самостоятельно или с помощью взрослого составлять логические задачи.</li> <li>- Закрепление умения самостоятельно придумывать задачи, головоломки, загадки.</li> </ul>	<ul style="list-style-type: none"> <li>- Решение и составление логических задач, загадок, головоломок.</li> </ul> <p><i>Игры, упражнения:</i>  «Реши головоломку», «Отгадай загадку», «Что будет, если...», «Представь, что это...»</p>	

	<b>7.«Математический календарь» (Свойства и отношения) (Сохранение количества и величины. Последовательность действий)</b>	<ul style="list-style-type: none"> <li>- Закрепление умения пользоваться календарём, моделями. Знать последовательность суток, дней недели.</li> <li>- Закрепление умения определять и условно обозначать временные отношения.</li> </ul>	<ul style="list-style-type: none"> <li>- Обозначение отношений во времени: неделя – месяц, месяц – год; текучесть и периодичность времени.</li> <li>- Использование моделей и знаков.</li> <li>-Отгадывание загадок (временные отношения).</li> </ul> <p><i>Игры, упражнения:</i> «Назови следующий день недели», «Неделька, стройся!», «Цветовые часы», «От какого целого часть?»</p>	
	<b>8.«По лесным тропинкам» (Свойства и отношения) (Сохранение количества и величины. Последовательность действий)</b>	<ul style="list-style-type: none"> <li>- Закрепление умения самостоятельно создавать алгоритмы, выстраивать логические цепочки, анализируя и поясняя свои действия.</li> </ul>	<ul style="list-style-type: none"> <li>-Создание алгоритмов, используя знаковые обозначения, и выполнение действий с ними.</li> <li>-Выделение и обозначение признаков, по которому составлен алгоритм.</li> </ul> <p><i>Игры, упражнения:</i> «Расшифруй письмо», «Выбери необходимое» (знаки для создания алгоритма) «Какого предмета в ряду не хватает?»</p>	
<b>Июль</b>	<b>1.«В космической лаборатории» (Числа и цифры)</b>	<ul style="list-style-type: none"> <li>- Закрепление умения обосновывать правильность решения арифметических задач.</li> <li>- Закрепление умения формулировать арифметическое действие и способ его выполнения.</li> <li>- Использование в речи слов: «прибавить», «отнять», «равняется».</li> </ul>	<ul style="list-style-type: none"> <li>-Осуществление простых арифметических действий на наглядной основе.</li> <li>- Самостоятельное составление арифметических задач и формулирование арифметических действий.</li> <li>-Логические задачи.</li> </ul> <p><i>Игры, упражнения:</i> «Торопись - не ошибись», «Вычислительная машина», «Логические задачи».</p>	
	<b>2.«По неведомым дорожкам» (Числа и цифры)</b>	<ul style="list-style-type: none"> <li>- Закрепление умения обосновывать правильность решения арифметических задач.</li> <li>- Закрепить умение формулировать арифметическое действие и способ его выполнения.</li> </ul>	<ul style="list-style-type: none"> <li>-Осуществление простых арифметических действий на наглядной основе.</li> <li>- Самостоятельное составление арифметических задач и формулирование арифметических действий.</li> <li>-Логические задачи.</li> </ul> <p><i>Игры, упражнения:</i> «Торопись - не ошибись», «Вычислительная машина», «Логические задачи».</p>	

<p><b>3.«В мастерской художника»</b> <b>(Свойства и отношения)</b></p>	<p>- Закрепление умения анализировать группы фигур и предметов; выделять и обобщать признаки, свойственные фигурам, каждой из групп. - Закрепление умения подбирать по образцу и по названию предметы определённой формы.</p>	<p>- Определение форм реальных предметов, сравнение их с геометрическими фигурами (эталоны). - Выбор недостающей фигуры из 6 предложенных фигур, доказать правильность своего решения. - Самостоятельно придумать задачи на поиск недостающей фигуры, зарисовать их в тетрадь.</p> <p><i>Игры, упражнения:</i> «Найди свой домик», Геоконт, «Гексамино», «Пентамино», «Таблицы с логическими заданиями на поиск недостающей фигуры».</p>	
<p><b>4.«Вместе весело живем!»</b> <b>(Свойства и отношения)</b></p>	<p>- Закрепление умения ориентироваться на плоскости, пользоваться карточками – символами, самостоятельно создавать простые схемы. - Закрепление умения обозначать пространственные отношения на плане, схеме.</p>	<p>-Установление связи и зависимости между предметами по расположению в пространстве, ориентируясь по плану групповой комнаты, участка. - Ориентировка в пространстве относительно другого человека, объекта. - Выполнение упражнений в альбоме на пространственную ориентацию.</p> <p><i>Игры, упражнения:</i> «Уникуб», «Куда пойдёшь и что найдёшь?», «Кукольная комната».</p>	
<p><b>5.«Остров сокровищ»</b> <b>(Числа и цифры)</b></p>	<p>- Закрепление умения устанавливать отношения между количеством предметов и числом, использовать знаковые обозначения. - Закрепление умения определять состав чисел из нескольких меньших чисел; складывать и вычитать при решении арифметических задач.</p>	<p>-Сосчитывание, увеличение и уменьшение по количеству и числу предметов с использованием числового ряда в пределах первого десятка. -Присчитывание и отсчитывание по 2. - Сравнение чисел и определение их, как меньшие (большие) на 1, 2,3</p> <p><i>Игры, упражнения:</i> «Вычислительная машина», «Найди недостающее число», «Поставь нужный знак».</p>	



<p><b>6. «На помощь к Красной шапочке» (Числа и цифры)</b></p>	<p>- Закрепление умения пользоваться разными способами измерения, моделировать отношения предметов. -Закрепление умения выявлять свойства и отношения реальных предметов по наглядным моделям, путём счёта, измерения.</p>	<p>- Сравнение реальных предметов с геометрическими эталонами. - Моделирование свойств предметов. Последовательный анализ каждой группы предметов, сравнение.  <i>Игры, упражнения:</i> «Чей путь до дома длиннее?», «Сравни башни из кирпичей», «Логические задачи».</p>	
<p><b>7.«В гостях у Вини-Пуха» (Свойства и отношения) (Сохранение количества и величины. Последовательность действий)</b></p>	<p>- Закрепление умения самостоятельно создавать алгоритмы, выстраивать логические цепочки, анализируя и поясняя свои действия.</p>	<p>-Создание алгоритмов, используя знаковые обозначения, и выполнение действий с ними. -Выделение и обозначение признаков, по которому составлен алгоритм.  <i>Игры, упражнения:</i> «Расшифруй письмо», «Выбери необходимое» (знаки для создания алгоритма) «Какого предмета в ряду не хватает?»</p>	
<p><b>8.«Кладовая знаний» (Свойства и отношения) (Сохранение количества и величины. Последовательность действий)</b></p>	<p>- Продолжение освоения связей между величиной, количеством и внешними свойствами; овладение детьми способами определения равенства и неравенства.</p>	<p>Предложить выполнить логическую последовательность в решении проблемы, объяснить и доказать необходимость рациональных действий, используя схематизацию, знаки; прочесть схему, порядок и способ выполнения действий.  <i>Игры, упражнения:</i> «Поиск девятого», «Город кругов», «Прочти карту»</p>	

АВГУСТ	<b>1.«Разноцветная мозаика» (Свойства отношения)</b>	<ul style="list-style-type: none"> <li>- Закрепление умения самостоятельно обследовать и сравнивать фигуры и предметы по нескольким признакам.</li> <li>- Закрепление умения определять характеристики свойств объектов.</li> <li>- Закрепление понятий: «форма», «размер», «площадь», «объём», «масса», «геометрическая фигура».</li> </ul>	<ul style="list-style-type: none"> <li>- Выделение признаков, объектов и предметов окружающего мира с использованием буквенных символов признаков предметов (форма, размер, площадь, объём, масса, геометрическая фигура); силуэтов больших и маленьких предметов трех цветов.</li> <li>- Обобщение групп предметов по свойствам.</li> <li>- Логические задачи</li> </ul> <p><i>Игры, упражнения:</i> «Игры с блоками Дьенеша» (3 круга с указанием 2, 3 свойств), «Логические задачи»</p>	
	<b>2. «Во саду ли, в огороде» (Свойства отношения)</b>	<ul style="list-style-type: none"> <li>-Закрепление умения устанавливать связи и зависимости между предметами по размеру, форме, расположению в пространстве, количеству.</li> <li>- Закрепление умения выражать в речи связь и зависимость увеличения, уменьшения, соответствия и перехода.</li> </ul>	<ul style="list-style-type: none"> <li>- Установление отношений величин: если первая величина сравнима со второй, а вторая – с третьей, то первая с третьей.</li> <li>-Игры на классификацию с использованием логических блоков Дьенеша, где дети самостоятельно называют совместные признаки (цвет и толщина; форма, размер и цвет).</li> </ul> <p><i>Игры, упражнения:</i> «Чьё это место?», «Блоки Дьенеша», «Палочки Кюизенера».</p>	
	<b>3.«В гостях сказки» (Свойства отношения)</b>	<ul style="list-style-type: none"> <li>- Закрепление умения пользоваться разными способами измерения, моделировать отношения предметов.</li> <li>- Закрепление умения выявлять свойства и отношения реальных предметов по наглядным моделям, путём счёта, измерения.</li> </ul>	<ul style="list-style-type: none"> <li>- Сравнение реальных предметов с геометрическими эталонами.</li> <li>- Моделирование свойств предметов.</li> </ul> <p>Последовательный анализ каждой группы предметов, сравнение.</p> <p><i>Игры, упражнения:</i> «Чей путь до дома длиннее?», «Сравни башни из кирпичей», «Отгадай предмет», «Логические задачи».</p>	

<p><b>4. «Точка, точка, запятая...»</b> (Свойства и отношения)</p>	<p>- Закрепление умения располагать фигуры на плоскости и видоизменять их, пользоваться линейкой, трафаретами. - Закрепление умения преобразовывать геометрические фигуры по условиям с использованием линейки, шаблонов, трафаретов.</p>	<p>-Воссоздание фигуры путём соединения точек линиями; видоизменение фигур. -Работа с чертежами с помощью угольников, линеек и трафаретов. -Составление карты – прокладывание маршрута.</p> <p><i>Игры, упражнения:</i> «Соедини по точкам», «Умозаключения по аналогии», «Составь карту».</p>	
<p><b>5.«Числовая путаница»</b> (Числа и цифры), (Свойства и отношения)</p>	<p>- Повторение освоения состава чисел из двух меньших, сосчитывание парами по 3,4,5, разделение множеств на равные и неравные группы, увеличение или уменьшение по числу элементов. -Закрепление умения устанавливать логическую последовательность в решении проблемы, задачи.</p>	<p>-Определение разностных отношений между числами. -Обобщение несколько групп предметов по числу. -Решение проблемной задачи. -Выложить палочки Кюизенера, определение на глаз или путем приложения размер палочки и какой цифре она соответствует.</p> <p><i>Игры, упражнения:</i> «Логика и цифры», «Решаем задачи», «Составляем квадрат, стороны которого равны черной палочке» (цветные счетные палочки Кюизенера), «Математический планшет» (цветные счетные палочки Кюизенера).</p>	
<p><b>6. «По страницам волшебной книги»</b> (Числа и цифры)</p>	<p>- Закрепление умения находить следующее, предыдущее число для каждого числа от 0 до 10. - Закрепление умения устанавливать количественные отношения в натуральном ряду чисел в прямом и обратном порядке. Определения места числа среди других чисел ряда; состав чисел из двух меньших.</p>	<p>- Разностные отношения между числами, способы образования чисел, состав. - Счет предметов звуков, движений; предметов по осязанию. Сравнение и уравнивание множеств по числу. -Определение разностных отношений между числами. Обобщение нескольких групп предметов по числу. -Выполнение заданий, пользуясь при этом счетом и измерением.</p> <p><i>Игры, упражнения:</i> «Сколько вместе?», «Сколько осталось?» «Найди соседей», «Числовая лесенка», «Цветные числа» (палочки Кюизенера)</p>	

<p><b>7.«Алиса в стране чудес» (Сохранение количества и величины. Последовательность действий)</b></p>	<p>- Закрепление детьми умения осваивать алгоритмы, направленные на освоение дошкольниками зависимости между соблюдением последовательности действий и достижением результата.</p>	<p>Анализ схематического изображения последовательности. Показать детям структуру алгоритма, наглядно представленную на схеме и ее графическое выражение. Первый вариант: предложить вычислительную машину на 1 действие («+» 1 или « - « 1). Второй вариант: предложить вычислительную машину на 1 действие («+» 2 или « - « 2).</p> <p><i>Игры, упражнения:</i> «Вычислительная машина» (прибавить число 1), «Вычислительная машина» (прибавить число 2),</p>	
<p><b>8.«В стране фантазий» (Свойства и отношения)</b></p>	<p>- Закрепление умения планировать в уме полный или частичный ход решения задачи; высказывать предположения решения; самостоятельно или с помощью взрослого составлять логические задачи. - Закрепление умения самостоятельно придумывать задачи, головоломки, загадки. -</p>	<p>-Решение и составление логических задач, загадок, головоломок.</p> <p><i>Игры, упражнения:</i> «Умозаключения», «Отгадай предмет», «Да – нет»</p>	

## **2.2.Условия реализации программы:**

*Кадровое обеспечение:* образовательную деятельность по реализации программы может осуществлять воспитатель, воспитатель по развивающему обучению.

*Материально-техническое обеспечение:*

- дидактический и наглядный, раздаточный материал;
- наличие технических средств обучения (интерактивная доска, компьютер и соответствующее программное обеспечение);
- специально оборудованное помещение (группа, компьютерный класс, кабинет и т.п.).

*Нормативно-правовое обеспечение:*

- Федеральный государственный стандарт дошкольного образования;
- СанПиН;
- Договор с законными представителями (родителями).

## **2.3.Формы аттестации**

### **Критерии оценки усвоения программы:**

#### **Критерии оценки усвоения программы:**

**«Занимательная логика» Высокий уровень.** Ребенок владеет основными логическими операциями. Умеет мысленно устанавливать сходства и различия предметов по существенным признакам. Способен объединять и распределять предметы по группам. Свободно оперирует обобщающими понятиями. Умеет мысленно делить целое на части и из частей формировать целое, устанавливая между ними связь. Ребенок находит закономерности в явлениях, умеет их описывать. Может при помощи суждений делать умозаключения. Способен ориентироваться в пространстве и на листе бумаги. У ребенка достаточно большой словарный запас, широкий спектр бытовых знаний. Он наблюдателен, внимателен, усидчив, заинтересован в результатах своей работы. Владеет навыками сотрудничества, умеет работать в паре и микрогруппе.

**Средний уровень.** Ребенок владеет такими логическими операциями, как сравнение, обобщение, классификация, систематизация. Умеет мысленно устанавливать сходства и различия предметов, но не всегда видит все их существенные признаки. Умеет объединять предметы в группы, но испытывает трудности в самостоятельном распределении их по группам, т.к. не всегда оперирует обобщающими понятиями. Деление целого на части и наоборот вызывает затруднения, но с помощью взрослого справляется с заданиями. Ребенок не всегда видит закономерности в явлениях, но способен составить описательный рассказ о них. Затрудняется самостоятельно делать умозаключения. Ребенок имеет достаточный словарный запас. Способен ориентироваться в пространстве и на листе бумаги. Ребенок чаще всего внимателен, наблюдателен, но не усидчив. Умеет работать в паре, но испытывает трудности при работе в микрогруппах.

**Низкий уровень.** Ребенок не владеет такими логическими операциями, как обобщение, классификация, систематизация. Иногда может

устанавливать сходство и различие предметов, но не всегда видит все их существенные признаки. Не умеет объединять предметы в группы, т. к. не оперирует обобщающими понятиями. Деление целого на части и наоборот вызывает затруднения, но с помощью взрослого справляется с заданиями. Ребенок не видит закономерности в явлениях, не способен составить описательный рассказ о них. Не способен делать умозаключения. Ребенок не имеет достаточного словарного запаса. Не способен ориентироваться в пространстве и на листе бумаги. Ребенок чаще всего невнимателен и неусидчив. Не умеет работать в паре, испытывает трудности при работе в группе.

### Варианты диагностического обследования детей

Диагностическая карта выявления уровня  
развития логических компонентов мышления Таблица 1

Показатели	Диагностические задания
умение абстрагировать свойства предметов	Диагностическое задание 1. Тест «Эталоны» (Л.А. Венгер)
умения классифицировать предметы	Диагностическое задание 2. Тест Когана
умение осуществлять сериацию	Диагностическое задание 3. Тест «Самое непохожее» (Л.А. Венгер)
умения сравнивать предметы по определенному признаку	Диагностическое задание 4. Прогрессивные матрицы Равена
умение производить анализ и синтез	Диагностическое задание 5. Диагностика степени овладения моделированием перцептивными действиями (Л. Венгер, В. Холмовская)
умение обобщать предметы по свойствам	Диагностическое задание 6. Выделение закономерностей (Б.И. Пинский)

#### Диагностическое задание 1. Тест «Эталоны» (Л.А. Венгер)

**Цель:** выявить уровень умения абстрагировать свойства предметов.

**Материал и оборудование:** таблица с различными фигурками, картонные эталоны.

**Ход.** Экспериментатор предложил детям посмотреть на фигурки

(эталон) и провести рукой по его контуру, затем соотнести рисунок с изображением на таблице.

Уровни оценки:

Высокий уровень – 3 балла - ребенок самостоятельно умеет абстрагировать предметы

Средний уровень - 2 балла - ребенок с помощью взрослого умеет абстрагировать предметы

Низкий уровень – 1 балл - ребенок не умеет абстрагировать предметы

### **Диагностическое задание 2. Тест Когана**

**Цель:** выявить умение классифицировать предметы

**Материал и оборудования:** матрица (таблица) с разными геометрическими фигурами и образцами разных цветов спектра и отдельные карточки с такими же фигурами разного цвета; 25 карточек с изображениями различных геометрических фигур разного цвета (5 кругов, 5 квадратов, 5 треугольников, 5 овалов и 5 трапеций.)

**Ход.** Экспериментатор предложил разложить карточки по цвету, на выполнение задания давалось определенное время, затем детям было предложено разложить фигуры на группы по форме. Необходимые исправления и объяснения давались только после проведения классификации. После выполнения заданий, экспериментатор показал большую таблицу и отметил время, за которое дети систематизировали карточки по форме и цвету одновременно.

Уровни оценки:

Высокий уровень – 3 балла - ребенок самостоятельно умеет классифицировать предметы

Средний уровень - 2 балла - ребенок с помощью взрослого умеет классифицировать предметы

Низкий уровень – 1 балл - ребенок не умеет классифицировать предметы

### **Диагностическое задание 3. Тест «Самое непохожее» (Л.А. Венгер)**

**Цель:** выявить умение упорядочивать предметы по определенному признаку (сериация)

**Материал и оборудования:** 8 геометрических фигур различной формы, размера и цвета (2 круга синего цвета (по размеру большой и маленький), 2 круга красного цвета (по размеру большой и маленький), 2 квадрата синего цвета (по размеру большой и маленький) и 2 квадрата красного цвета (по размеру большой и маленький).

**Ход.** Экспериментатор предложил детям внимательно посмотреть на фигурки. Ребенку нужно найти отличие одной фигуры от другой. Экспериментатор берет одну из фигур в руки, кладет перед ребенком и говорит: «А теперь найди ту фигуру, которая не была бы похожа на мою, ни цветом, ни формой, ни размером».

Уровни оценки:

Высокий уровень – 3 балла - ребенок самостоятельно умеет упорядочивать предметы по определенному признаку (сериация)

Средний уровень - 2 балла - ребенок с помощью взрослого умеет упорядочивать предметы по определенному признаку (сериация)

Низкий уровень – 1 балл - ребенок не умеет упорядочивать предметы по определенному признаку (сериация)

#### **Диагностическое задание 4. Тест «Прогрессивные матрицы Равена»**

**Материал и оборудования:** матрица Равена.

**Цель:** выявить умение сравнивать предметы по определенному признаку.

**Ход.** Экспериментатор предложил детям внимательно рассмотреть матрицу «коврик» и обратить внимание на то, что в коврике пробел, и этот пробел необходимо заполнить подходящими для него вкладышами «кусочком» из 6 предложенных вариантов, только один «кусочек» будет верный и полностью подходит для заполнения пробела.

Уровни оценки:

Высокий уровень – 3 балла - ребенок самостоятельно умеет сравнивать предметы по определенному признаку (сравнение)

Средний уровень - 2 балла - ребенок с помощью взрослого умеет сравнивать предметы по определенному признаку (сравнение)

Низкий уровень – 1 балл - ребенок не умеет сравнивать предметы по определенному признаку (сравнение).

#### **Диагностическое задание 5. Тест «Диагностика степени овладения моделирующими перцептивными действиями» (Л.Венгер, В. Э.Холмовская)**

**Материал и оборудования:** карандаши, 15 сброшюрованных рисунков, с изображением геометрических фигур.

**Цель:** выявить умение анализировать и синтезировать.

**Ход.** Экспериментатор предложил вместе с детьми выполнить вводную часть задания. Затем остальные задания дети выполняют самостоятельно. Анализирую выполненное задание, следует отметить, что в экспериментальной группе двое детей выполнили задание и показали хороший результат. Остальные дети не смогли выполнить задание и показали плохой результат.

Уровни оценки:



Высокий уровень – 3 балла - ребенок самостоятельно умеет анализировать и синтезировать.

Средний уровень - 2 балла - ребенок с помощью взрослого умеет анализировать и синтезировать.

Низкий уровень – 1 балл - ребенок не умеет анализировать и синтезировать.

### **Диагностическое задание 6. «Выделение закономерностей» (Б.П. Пинский)**

**Материал и оборудования:** конструктор, состоящий из 4 белых кирпичиков и 4 черных кирпичиков.

**Цель:** выявить умение обобщать предметы.

**Ход.** Экспериментатор предложил детям выполнить три по возрастающей сложности задания: построить заборчик, состоящий из кирпичиков, тем самым удлинить начатый «забор».

Уровни оценки:

Высокий уровень – 3 балла - ребенок самостоятельно умеет обобщать предметы

Средний уровень - 2 балла - ребенок с помощью взрослого умеет обобщать предметы

Низкий уровень – 1 балл - ребенок не умеет обобщать предметы

**Высокий уровень (16-18 баллов).** К этому уровню относятся дети, которые самостоятельно умеют абстрагировать, классифицировать, упорядочивать предметы по определенному признаку (сериация), анализировать и синтезировать, сравнивать предметы по определённым признакам (сравнение). Задания выполняют без помощи взрослого. Могут объяснить, какой признак является существенным и почему.

**Средний уровень (10-15 баллов).** К этому уровню относятся дети, которые правильно, но с помощью взрослого умеют: абстрагировать, классифицировать, упорядочивать предметы по определенному признаку (сериация), анализировать и синтезировать, сравнивать предметы по определённым признакам (сравнение). Не всегда готовы самостоятельно принимать решения. Затрудняются в выполнении задания.

**Низкий уровень (6-9 баллов).** К этому уровню относятся дети, которые не умеют: абстрагировать, классифицировать, упорядочивать предметы по определенному признаку (сериация), анализировать и синтезировать, сравнивать предметы по определённым признакам (сравнение). Часто ошибаются и обращаются за помощью к взрослому. Дети не могут выполнить задание после многократных подсказок взрослого. Не готовы принять решение и затрудняются при его выполнении.

Таблица 2

Диагностическая карта фиксации уровней развития логических компонентов мышления

группа № \_\_\_\_\_ ФИО воспитателей \_\_\_\_\_

№	Фамилия имя ребенка	Д/з №1	Д/з №2	Д/з №3	Д/з №4	Д/з №5	Д/з №6	Общий балл	уровень

По каждому показателю выставляются оценки, соответствующие уровню развития:

3 балла – высокий уровень (выполняет, справляется самостоятельно);

2 балла – средний уровень (выполняет, справляется с помощью взрослого);

1 балл – низкий уровень (не выполняется даже с помощью взрослого).

#### 2.4. Методические материалы.

#### Конспект образовательной деятельности с детьми 6-7 лет с использованием логико-математических игр и упражнений «Новогодняя олимпиада» \*

##### Задачи:

1. Воспитывать у детей интерес к событиям, происходящим в стране и мире; воспитывать чувство патриотизма, партнёрства и толерантности.

2. Формировать умение аргументировано отстаивать собственное суждение, делать умозаключения; упражнять умение находить правильное решение в команде; познакомить детей с историей олимпийского движения.

3. Развивать логическое мышление, память, внимание, пространственное ориентирование.

##### Оборудование и материалы:

интерактивная доска (ИД);

д/игры: квадраты Воскобовича, цветные палочки Кюизенера, пособие логический квадрат;

листы в клетку, цветные карандаши, простой карандаш;

медальоны для детей, олимпийские кольца.

##### Ход:

Деятельность педагога	Деятельность детей
Вводная часть	

\* Конспект разработан Мамонтовой М.А.

<p>Педагог:  - Здравствуйте, ребята! Мне очень приятно вас видеть - Сегодня на электронный адрес нашего детского сада пришло письмо, вам интересно его посмотреть? (Да).  - Тогда внимание на экран!  <i>Письмо от Деда Мороза: - Здравствуйте, ребята! Конечно же, вы меня узнали, я дедушка Мороз. Все ваши письма я получил, постараюсь выполнить ваши желания. А сегодня я прошу вас о помощи: все ждут зимнюю олимпиаду, но она может, не состояться, ведь злой волшебник грозит завалить все снегом. И спортсмены не смогут добраться до места проведения олимпиады. Помогите мне выполнить пять заданий злого волшебника. Мы должны сделать пять открытий, получить пять олимпийских колец и спасти олимпиаду!</i>  Педагог: - Да, вот это проблема! Вы готовы помочь Деду Морозу?  - Что такое олимпиада? (спортивные соревнования)  - Кто принимает участие в олимпиадах?  - Какими должны быть спортсмены?  - Верно, ребята, спортсмены должны быть сильными, ловкими, быстрыми, но и умными, смекалистыми.  - Я уверена, что вы умные и сообразительные дети и обязательно справитесь с заданиями злого волшебника и поможете спасти олимпиаду.  - Готовы помочь Деду Морозу? Тогда вперед!</p>	<p>Дети здороваются, слушают и принимают приглашение педагога</p> <p>Дети смотрят видео письмо от Деда Мороза, который просит детей о помощи</p> <p>Дети слушают, принимают приглашение педагога, отвечают на вопросы.</p>
<p>Основная часть</p>	
<p>1.Д/и «Поиск девятого» с использованием ИД</p>	
<p>Педагог: - Это конверт с заданиями! Посмотрим, что там!  - Это таблицы с заданием «Поиск девятого». Внимательно рассмотрите их, подумайте, чего нужно вставить вместо знака «вопрос»? Вставьте недостающую картинку.  - Это задание оказалось вам под силу и мы готовы сделать первое открытие. (Смотрим СЛАЙДЫ 1 об истории олимпийских игр).  - Первое открытие мы сделали и получили первое олимпийское кольцо!</p>	<p>Дети слушают педагога и выполняют задание. Двое детей работают у доски, остальные на местах.</p> <p>Дети рассматривают слайды.</p>



<ul style="list-style-type: none"> <li>- Послушайте задание: положите слева-направо палочки, начиная с самой короткой и заканчивая самой длинной.</li> <li>- На какую геометрическую фигуру похожа наша конструкция? (на треугольник)</li> <li>- А теперь приложите к этим палочкам сверху такой же ряд, только в обратном порядке.</li> <li>- Какая фигура получилась? (квадрат)</li> <li>- Задание выполнено верно и мы делаем четвертое открытие. ( СЛАЙДЫ 4 об универсиадах).</li> <li>- А у нас тем временем уже 4 кольца!</li> </ul>	<p>Дети рассматривают слайды.</p>
<p>5. Д/и «Графический диктант» с использованием ИД</p>	
<p>Педагог: - Мы приближаемся к финалу, я предлагаю вам взять листы в клетку, сейчас мы выполним графический диктант: найдите рабочую точку: 1 клетка вверх, 4 клетки вправо, 1 клетка вниз, 1 клетка по диагонали вниз влево, 10 клеток вниз, 2 клетки влево, 10 клеток вверх, 1 клетка по диагонали вверх влево....(факел).</p> <ul style="list-style-type: none"> <li>- Как вы думаете, что это?</li> <li>- Это факел олимпийского огня, дорисуйте пламя.</li> <li>- Какие замечательные олимпийские огни у нас получились. Олимпийский огонь – обязательный символ всех олимпийских игр.</li> <li>- Мы делаем пятое открытие. (СЛАЙДЫ 5 об олимпийском огне).</li> <li>- Вы получаете пятое кольцо!</li> </ul>	<p>Дети вспоминают правила игры и выполняют задание на ИД и за столами.</p> <p>Дети рассматривают слайды.</p>
<p>Заключительная часть</p>	
<p>Педагог: - Все задания выполнены. Молодцы, ребята, вы получили все пять олимпийских колец, дело осталось за малым, нужно собрать главный символ всех олимпиад - пять олимпийских колец. Посмотрите, как расположены кольца? Какие кольца находятся в первом ряду? Во втором? (Дети собирают)</p> <ul style="list-style-type: none"> <li>-Теперь олимпиада обязательно состоится и никакой злой волшебник не помешает!</li> <li>- Сегодня мы многое с вами узнали и многому научились, как вы думаете, где могут пригодиться нам эти знания?</li> <li>- Вы стали настоящими знатоками, много узнали про олимпиады и я хочу наградить вас медалями «Знаток олимпиады».</li> </ul>	<p>Дети слушают педагога и отвечают на поставленные вопросы.</p>

Вручение медалей.	
-------------------	--

**Конспект образовательной деятельности с детьми 6-7 лет  
с использованием логико-математических игр и упражнений  
«Когда улыбается солнышко»\***  
(диагностическое)

**Задачи:**

1. Развивать образно-логическое мышление, умение планировать ход решения
2. Самостоятельный поиск решения на проблемные вопросы, задачи.
3. Систематизировать и закрепить имеющихся у детей знаний по математике.
4. Упражнять в счете, решение примеров, алгоритмов.
5. Воспитывать желание и способность работать в парах, группах.

**Оборудование и материалы:**

интерактивная доска;  
индивидуальные задания, карточки, счетные палочки, листы бумаги;  
карты – схемы, алгоритмы.

**Ход:**

Деятельность педагога	Деятельность детей
Вводная часть	
<p>Разминка: дети стоят по кругу, педагог кидает мяч и называет число, а дети должны назвать соседей числа, последующее число, предыдущее число, на 1 меньше, больше.</p> <p>Педагог загадывает загадку про весну: Рыхлый снег На солнце тает, Ветерок в ветвях играет Звонче птичьего голоса Значит, к нам пришла ... весна!</p> <p>Педагог: - Ребята, посмотрите, к нам заглянуло солнышко. Посмотрите, какое оно, чего не хватает у солнышка? Чтобы вы ему дорисовали? Правильно, солнышко без лучиков. - А лучики забрала зима и превратила их в волшебные сосульки. Но не в простые сосульки, а с заданиями. И мы сегодня должны их расколдовать. А для этого мы будем считать, рассуждать и делать выводы.</p>	<p>Дети выполняют задание и садятся за столы.</p> <p>Дети слушают и отгадывают загадку</p> <p>Дети отвечают.</p>
Основная часть	
1. Д/и «Алгоритм»	

\* Конспект разработан Мамонтовой М.А.

Педагог: - К нам на помощь приползла гусеница, она хочет нам помочь расколдовать лучики. (На гусенице алгоритм из геометрических фигур).

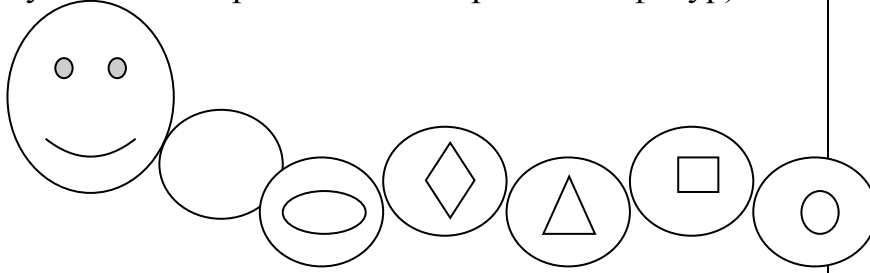

- Как вы думаете, какую первую сосульку мы будем расколдовать?

Педагог:- Ребята, за то, что вы отгадали первое задание, сосулька превращается в лучик.

Дети рассматривают и выполняют задание

Дети отвечают

2.Д/и «Вычислительная машина»  
с использованием ИД

Педагог: - Ребята, вы хотите узнать, сколько друзей у гусеницы? Давайте решим это задание с помощью вычислительной машины.

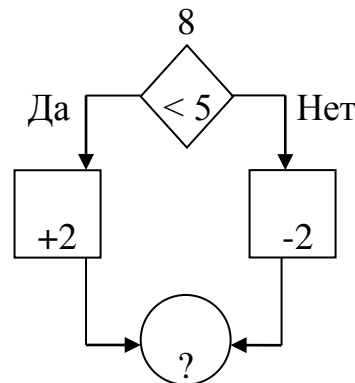

Педагог: - Молодцы! Вот и вторая сосулька превратилась в лучик.

Дети слушают педагога, выполняют задание двое у ИД, остальные за столами.

3. Д/и «Решим пример»

Педагог: - Смотрите, наши сосульки начинают таять и капать, и у вас на столах появились капельки. А капельки не простые, тоже заколдованные. Мы должны расколдовать их, решив примеры.

- А теперь подумайте, куда мы можем спрятать наши капельки, чтобы не было дождя? Но, прежде чем мы спрячем наши капельки, обменяйтесь капельками с соседом и проверьте решение примера.

Педагог: - Вот и еще одну сосульку расколдовали. (Педагог переворачивает

Дети решают за столами, индивидуально.

Каждый ребенок прячет свою капельку в тучку с соответствующей цифрой  
Дети проверяют друг у друга решение примера

сосульки, которые становятся лучиками).	
4. Физминутка	
<p>Педагог предлагает провести физминутку:  - За тучку солнце спряталось.  Но это только в шутку!  А все дружно проведем спортивную минутку.  В ладошки мы похлопаем, и чуть-чуть потопаем.  Раз – присели, два – привстали.  Три – нагнулись и достали: правой ручкой башмачок, левой ручкой потолок.  И еще разок присядем, а теперь на место сядем.  Педагог наблюдает за детьми, контролирует качество выполнения упражнений.  Педагог: - И еще одну сосульку открываем.  - Как настроение? Продолжаем дальше расколдовывать сосульки?</p>	<p>Дети выполняют движения в соответствии с текстом.</p> <p>Дети отвечают на вопрос и принимают приглашение педагога расколдовать следующую сосульку.</p>
4. Д/и «Логические задачи»	
<p>Педагог: - Какую возьмем следующую сосульку?  На этой сосулке не простое задание. Здесь логические задачи:</p> <ol style="list-style-type: none"> <li>1. Саша и Даша пошли в лес собирать грибы и ягоды. Даша грибы не собирала. Что собирал Саша?</li> <li>2. Стрекоза сидит не на цветке и не на листке.  Кузнечик сидит не на грибок и не на цветке.  Божья коровка сидит не на листке и не на грибок.  Кто на чем сидит?</li> <li>3. У кошки 2 лапы правые, 2 левые, 2 передние и 2 задние. Сколько лап у кошки?</li> <li>4. Едут в поезде мышка и цыпленок. Мышка едет не в первом и не в последнем вагоне. Цыпленок не в среднем и не в последнем вагоне. В каких вагонах едут мышка и цыпленок?</li> <li>5. По дороге ехало 8 машин, 4 остановились. Сколько машин на дороге?</li> <li>6. Жираф, крокодил и бегемот жили в разных домиках. Жираф жил не в красном и не в синем домике. Крокодил жил не в красном и не в оранжевом домике. Догадайся, в каких домиках жили звери?</li> </ol> <p>Педагог: - Молодцы! Справились с заданием. И еще одну сосульку расколдовали.</p>	<p>Дети слушают педагога и отвечают на вопросы</p>
5. Д/и «Дорисуй недостающий предмет» с использованием ИД	



<p>Педагог: - Следующая сосулька тоже не простая. Предлагаю игру «Дорисуй недостающий предмет». Педагог напоминает правила игры.</p> <p>Педагог: - Молодцы! Все выполнили задание правильно!</p>	<p>Дети слушают задание, вспоминают правила игры и выполняют задание на ИД и за столами.</p> <p>Один ребенок у ИД объясняет, почему именно этот предмет они дорисовали.</p>
<p>Д/и «Работа со счетными палочками»</p>	
<p>Педагог: - Вот и последняя сосулька. Задание непростое. - Работа со счетными палочками.</p> <p>1. Выложить из 10 палочек ключ. Переложить 4 палочки так, чтобы получилось 3 квадрата.</p> <p>2. Выложить из 10 палочек стрелку. Переложить 4 палочки так, чтобы получились 4 треугольника.</p>	<p>Дети слушают задание, и выполняют его</p>
<p>Заключительная часть</p>	
<p>Педагог: - Молодцы, ребята. Все сосульки мы с вами расколдовали. Посмотрите, когда же солнышко нам улыбается?</p> <p>- И что же написано на лучах у солнышка? (Спасибо!).</p> <p>Педагог: - Посмотрите ребята, у меня на тарелочках лежат перышки и камешки. Как вы думаете, что они могут обозначать?</p> <p>Педагог:- Правильно. Они помогут вам определить, кому было легко на занятии, а кому тяжело.</p> <p>Педагог спрашивает у детей, почему они взяли перышко или камушек, какое задание было трудное, а какое легкое.</p>	<p>Дети слушают педагога, и отвечают на вопросы.</p> <p>Дети читают, что на лучах написано «Спасибо!»</p> <p>Дети отвечают на вопросы</p>

**Конспект образовательной деятельности с детьми 6-7 лет  
с использованием логико-математических игр и упражнений  
«Путешествие в лес» \***

\* Конспект разработан Мамонтовой М.А.

(диагностическое)

**Цель:** обобщить и систематизировать знания детей о природе, обитателях леса.

**Задачи:**

1. Обобщить знания детей о лесе: виды деревьев, растущих в лесу;
2. Обобщить знания о диких животных: образ жизни, пищи, которой они питаются.
3. Воспитывать у детей любовь и бережное отношение к природе: лесу и его обитателям (диким животным, птицам, насекомым).
4. Продолжать воспитывать отзывчивость, желание помочь, умение работать коллективно; продолжать формировать навыки экологически грамотного поведения в природе.
5. Развивать умения отвечать на вопросы, аргументировать свои ответы.

**Оборудование и материалы:**

Интерактивная доска (ИД), стилус, электронная указка, проектор, компьютер;  
слайды с лесом, животными, насекомыми, птицами;  
игры на интерактивной доске;  
раздаточный материал с играми на каждого ребенка.

Деятельность педагога	Деятельность детей
Вводная часть	
<p>Педагог: - Здравствуйте, ребята! Сегодня мы отправимся в путешествие. А куда – отгадайте: Дом со всех сторон открыт, Он резною крышей крыт. Заходи в зеленый дом – Чудеса увидишь в нем. (Лес). Педагог: Молодцы! Ребята, мы отправляемся в путешествие в лес! Сегодня мы с вами рассмотрим красоту природы. Если мы говорим о природе, то, прежде всего, имеем в виду лес. Там, где лес, - там чистый воздух. Это дом для зверей и птиц, это насекомые, грибные поляны, цветы, ягоды. Воспитатель предлагает детям добавить, что такое лес. Теперь можно отправиться в лес, но лес не каждому открывает свои двери. Он открывает только добрым людям. На ИД слайды - лес. Давайте поприветствуем лес. «Здравствуй, лес, дремучий лес полон сказок и чудес! Ты о чем шумишь листвою, Что нам шепчешь на заре?</p>	<p>Дети здороваются, слушают, отгадывают загадку и принимают приглашение педагога</p> <p>Дети смотрят слайды.</p> <p>Дети рассматривают слайды, называют виды деревьев: лиственные,</p>

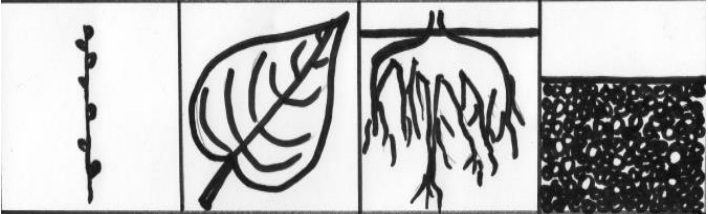
<p>Кто в глуши твоей таится?          Все открой! Не утай!          Ты же видишь, мы свои...          Мы сейчас в него войдем          Много мы друзей найдем!»          Педагог: - В лесу вы видите много разных деревьев (слайды деревьев). Какие виды деревьев вы знаете?          Педагог предлагает детям игру «Найди дерево», напоминает правила игры: один ребенок описывает по карточке дерево, другие отвечают.</p>	<p>хвойные, хвойные;          приводят примеры.</p> <p>Дети слушают правила игры и играют в игру</p>
<p>Основная часть</p>	
<p>1. Д/и «Опиши дерево по алгоритму»          с использованием ИД</p>	
<p>Педагог: - Путешествие продолжайте, предлагаю вам игру «Опиши дерево по алгоритму». Правила игры: Один ребенок описывает дерево, дети слушают и называют это дерево.</p> 	<p>Дети слушают педагога и выполняют задание.</p>
<p>2. Д/и «Соедини дерево с похожей по форме геометрической фигурой»          с использованием ИД</p>	
<p>Педагог: - Путешествие продолжается, предлагаю вам игру «Соедини дерево с похожей по форме геометрической фигурой». Педагог напоминает, что необходимо пользоваться стилусом или указкой, выбирать разную палитру.</p>	<p>Дети внимательно слушают педагога, отвечают на вопросы и выполняют задание за столами.</p>
<p>3. «Нарисуй, как падает лист»          с использованием ИД</p>	
<p>Педагог: Путешествие продолжается, предлагаю игру «Нарисуй, как падает лист».</p>	<p>Дети выполняют задание, пользуясь инструментами ИД: стилусом, палитра. Двое детей работает на ИД. Остальные выполняют задание за столами.</p>
<p>4. Д/и «Найди геометрическую фигуру для листа»          с использованием ИД</p>	

Педагог предлагает детям игру «Найди геометрическую фигуру для листа». Педагог: - Чтобы выполнить задание необходимо стилусом или указкой переместить геометрическую фигуру к похожему листу и назвать лист.	Дети вспоминают правила игры и выполняют задание на ИД и за столами. Двое детей работает на ИД. Остальные выполняют задание за столами.
--------------------------------------------------------------------------------------------------------------------------------------------------------------------------------------------------------------	-----------------------------------------------------------------------------------------------------------------------------------------

**5. Подвижная игра «Можно – нельзя»  
Физминутка**

Педагог: - Ребята, давайте немного разомнемся и вспомним правила поведения в лесу, предлагаю игру «Можно – нельзя». Условие: Если можно – хлопайте в ладоши, если нельзя – топайте ногами. Физминутка «Путешествие в лес».	
----------------------------------------------------------------------------------------------------------------------------------------------------------------------------------------------------------------------------	--

**6. Д/и «Кто что ест?»**

Педагог: - Наше путешествие продолжается. Мы с вами говорили, что лес – это дом для животных. НА ИД слайды с дикими животными. -Как называются животные, которые живут в лесу? (Дикие). Педагог рассказывает, что животные, живущие в лесу, все дикие, но едят разную пищу. Педагог предлагает игру «Кто что ест?». Педагог напоминает правила игры: В зеленый круг необходимо перетащить с помощью указки или стилуса травоядных животных, в красный круг хищников, на пересечении зеленого и красных кругов всеядных животных.	Дети слушают, смотрят слайды. Дети называют разных животных, которые живут в лесу. Дети приводят примеры травоядных, хищных, всеядных животных. Называют пищу, которую они едят. Дети поочередно работают у интерактивной доски с помощью стилуса или указки.
----------------------------------------------------------------------------------------------------------------------------------------------------------------------------------------------------------------------------------------------------------------------------------------------------------------------------------------------------------------------------------------------------------------------------------------------------------------------------------------------------------------------------------------	------------------------------------------------------------------------------------------------------------------------------------------------------------------------------------------------------------------------------------------------------------------------

**7. Д/и «Угости животных»**

Педагог: - Путешествие по лесу продолжается, предлагаю игру «Угости животных». - В корзине мало угощений: 1 рыбка, 1 грибок, 1 орешек), а животных много. Вы должны при угощении использовать кнопку – копирование, перемещение и угостить всех животных. Но помните, что все они едят разную пищу и угощайте наших друзей согласно алгоритму (см. таблицу).	Дети слушают условие игры, принимают его. Каждый ребенок выходит к доске и угощает животных.												
<table border="1" style="width: 100%; text-align: center;"> <thead> <tr> <th>Рисунок ежа</th> <th>Рисунок белки</th> <th>Рисунок зайца</th> <th>Рисунок лисы</th> <th>Рисунок волка</th> <th>Рисунок медведя</th> </tr> </thead> <tbody> <tr> <td>1 угощение</td> <td>2 угощения</td> <td>3 угощения</td> <td>4 угощения</td> <td>5 угощений</td> <td>6 угощений</td> </tr> </tbody> </table>	Рисунок ежа	Рисунок белки	Рисунок зайца	Рисунок лисы	Рисунок волка	Рисунок медведя	1 угощение	2 угощения	3 угощения	4 угощения	5 угощений	6 угощений	
Рисунок ежа	Рисунок белки	Рисунок зайца	Рисунок лисы	Рисунок волка	Рисунок медведя								
1 угощение	2 угощения	3 угощения	4 угощения	5 угощений	6 угощений								

**8. Д/и «Математический кроссворд»**

Педагог: - Все задания выполнены. Молодцы, ребята. Путешествие подходит к концу. Кого можно встретить еще в лесу? Для того, чтобы узнать, дети решают математический кроссворд, получается слово «птицы».	Дети слушают педагога и отвечают на вопросы.
Заключительная часть	
Педагог: - Вот и закончилось наше путешествие. «Каждый просто молодец, Путешествию конец!» Попрощаемся с лесом, его обитателями. Возвращаемся по тропинке в наш детский сад. Педагог: - Ребята, понравилось наше путешествие? У кого мы были в гостях? Что нового вы узнали? Что было трудным для вас? Молодцы! Спасибо всем!	Дети прощаются с лесом, его обитателями, отвечают на вопросы.

**Конспект образовательной деятельности с детьми 6-7 лет  
с использованием логико-математических игр и упражнений  
«Путешествие в космос» \***

**Задачи:**

1. Развивать конструктивные способности, умения составлять из частей целое.
2. Развивать пространственное мышление, комбинаторные способности.
3. Развивать творческое воображение, внимание, память, логическое мышление.

**Оборудование и материалы:**

Интерактивная доска (ИД);  
Д/и на каждого ребенка: набор фигур к играм «Танграм», «Листик», «Волшебный круг», «Колумбово яйцо».

Перфокарты на каждого ребёнка, 2 набора игры «Сложи узор».

Деятельность педагога	Деятельность детей
Вводная часть	
Педагог: - Здравствуйте, ребята! Сегодня поступил сигнал бедствия из космоса. На чём нам лететь на помощь? Педагог предлагает детям игры «Танграм», «Волшебный круг». Из элементов этих игр педагог предлагает по образцу составить летательные аппараты.	Дети здороваются, слушают, высказывают свои предположения, отвечают на вопросы. Дети слушают, принимают

\* Конспект разработан Кузьминой Н.В.

	приглашение педагога, строят по образцу летальные аппараты.
Основная часть	
1. Д/и «Кубики для всех»	
Педагог предлагает детям представить себя в роли космонавтов. Две подгруппы: Д/и «Кубики для всех». Педагог: «Земля делает тяжёлыми всё, что есть на Земле. Земля всё к себе притягивает. Контейнер с оборудованием случайно упал, и Земля его притянула к себе». Дети собирают куб.	Дети слушают педагога и выполняют задание.
2. Д/и «Листик», «Колумбово яйцо» с использованием ИД	
Педагог показывает детям на ИД слайды с изображением планет солнечной системы. Первая: «Первая посадка на планете... Планета, которая имеет больше всего спутников – Сатурн. Соберём образцы камней с этой планеты». Д/и «Листик», «Колумбово яйцо». Педагог предлагает выполнить задание на ИД и за столами.	Дети слушают, смотрят слайды и выполняют задание двое у ИД, остальные за столами
3. Д/и «Сложи узор» с использованием ИД	
Педагог: - «Некоторые виды живых существ мы с вами возьмём на борт нашего корабля для изучения. А потом мы их отправим обратно домой». Д/и «Сложи узор» - сложить по образцу: черепаху, змея, гуся. Работа в паре.	Дети слушают педагога, смотрят слайды, выполняют задание, отвечают на вопросы.
4. Физминутка «Веселые прыжки»	
Педагог предлагает детям физминутку: «Веселые прыжки» Раз, два – стоит ракета. Три, четыре – самолет. Раз, два – хлопок в ладоши, А потом на каждый счет. Раз, два, три, четыре – Руки выше, плечи шире. Раз, два, три, четыре – (3 раза) И на месте походили.	Дети выполняют движения в соответствии с текстом
5. Д/и «Помоги починить роботов»	
Педагог: - «Вторая посадка на планете, с которой поступил сигнал. Эту планету называют «красной планетой» - это Марс (изображение Марса на	Дети слушают, смотрят слайды, выполняют задание за

слайдах). Этой планетой управляют роботы. У роботов случилась поломка». Д/и «Помоги починить роботов» - работа на индивидуальных перфокартах. Педагог: Молодцы ребята, оказали помощь роботам.	столами
<b>6. К/и «Строители»</b>	
Педагог предлагает компьютерную игру «Строители», где по образцам дети моделируют из кубиков разнообразные постройки для космических человечков.	Дети слушают и выполняют задание.
<b>Заключительная часть</b>	
Педагог предлагает в подарок космическим человечкам что-то подарить (сложить оригами лодочку). После этого возвращаются домой. Педагог задает вопросы: -Что нового и интересного узнали дети? -При выполнении кого задания возникали трудности? -Какое задание было легкое?	Дети складывают лодочку – оригами. Дети отвечают на вопросы.

### **3.Список литературы:**

1. Акулова, Е. Познаем логические отношения: дидактические игры для старших дошкольников / Е. Акулова; // Дошкольное воспитание. - 2008. - № 9.
- 2.Белошистая, А.В. Формирование и развитие математических способностей дошкольников: Вопросы теории и практики: Курс лекций [Текст] / А.В. Белошистая - М.: Гуманитар. изд. центр «Владос», 2003.- 400 с.
- 3.Белошистая, А.В. Современные программы математического образования дошкольников [Текст] / А.В. Белошистая. – М.: Феникс, 2005. – 256 с.
- 4.Вейль, Г. Математическое мышление: Пер. с англ. и нем. [Текст]/ Г. Вейль //Под ред. Б.В.Бирюкова и А.Н.Паршина. - М.: Наука. Гл. ред. физ.-мат. лит, 1989. - 400 с.
- 5.Венгер, Л.А. Игры и упражнения по развитию умственных способностей у детей дошкольного возраста [Текст] / Л.А. Венгер, О.М. Дьяченко. – М.: Просвещение, 1989. – 98 с.
- 6.Голиков, А.И. Развитие математического мышления средствами динамических интеллектуальных игр преследования [Текст] / А.И. Голиков. - Новосибирск, 2002.
- 7.Давайте поиграем [Текст] / Под. ред. А. А. Столяра. - М.: Просвещение, 1991.

8. Демман, И.Я. Рассказы о старой - новой алгебре: Занимательные задачи, развивающие математическое мышление и смекалку [Текст] / И.Я. Демман. Изд.2-е. – М.: Комкнига, 2006. – 360 с.
9. Ерофеева, Т.И. Дошкольник изучает математику: метод. пособие для воспитателей, работающих с детьми седьмого года жизни [Текст] / Т.И. Ерофеева. - М., 2006. (Программа «Из детства – в отрочество»).
10. Зак, А.З. 600 игровых задач для развития логического мышления детей [Текст] / А.З. Зак. - Ярославль: Академия развития, 1998.
11. Зак, А.З. Развитие умственных способностей младших школьников [Текст] / А.З. Зак. - М.: Просвещение, 1994.
12. Колесникова, Е. В. Развитие математического мышления у детей 5-7 лет [Текст] / Е.В. Колесникова. - М.: Гном-Пресс, 1998.
13. Колесникова, Е. В. Математика для дошкольников 6-7 лет [Текст] / Е.В. Колесникова. - М.: ГНОМ и Д, 2001.
14. Коноплина, Н.В. Сказочный мир математики (занятия в старшей группе) / Н.В. Коноплина; Коноплина Н.В. // Воспитатель дошкольного образовательного учреждения. - 2009. - № 6.
15. Михайлова, З.А. Игровые занимательные задачи для дошкольников [Текст] / З.А. Михайлова. – М.: Просвещение, 1990. – 72 с.
16. Михайлова, З.А. Логико-математическое развитие дошкольников. Игры с логическими блоками Дьенеша и цветными палочками. ФГОС [Текст] / З.А. Михайлова, Е.А. Носова. – СПб.: Детство-Пресс, 2015. – 128 с.
17. Михайлова, З.А. Теории и технологии математического развития детей дошкольного возраста [Текст] / З.А. Михайлова, Е.А. Носова, А.А. Столяр, М.Н. Полякова, А.М. Вербенец и др. – СПб.: «ДЕТСТВО-ПРЕСС», 2008. – 384 с.
18. Никитин, Б.П. Ступеньки творчества или развивающие игры [Текст] / Б.П. Никитин. – М.: Педагогика, 1998. – 156 с.
19. Пиаже, Ж. Структуры математики и операторные структуры мышления [Текст] / Ж. Пиаже. - М., 2000.
20. Развиваем математическое мышление у дошкольников [Текст] // <http://sovet-info.kz/index.php/sovety-molodym-mamam/428-mat-myshlenie-dosh>
21. Репина, Г.А. Математическое развитие дошкольников: Современные направления [Текст] / Г.А. Репина. – М.: ТЦ «Сфера», 2008. – 128 с.
22. Репина, Г.А. Перспективные подходы к математическому развитию ребенка [Текст] / Г.А. Репина. – Смоленск: СГПУ, 2000. – 56 с.
23. Репина, Г.А. Математическое моделирование на плоскости со старшими дошкольниками [Текст] / Г.А. Репина. – СПб.: Детство-Пресс, 2011. – 112 с.
24. Репина, Г.А. Технологии математического моделирования с дошкольниками [Текст] / Г.А. Репина. – Смоленск: СГПУ, 1999. – 29 с.
25. Рудь, Ю.С. Развивающие математические игры в различных видах деятельности дошкольников (из опыта работы) [Текст] / Ю. С. Рудь // Дошкольная педагогика. - 2008. - № 1.



26. Стожарова, М.Ю. Формы организации математической деятельности детей старшего дошкольного возраста [Текст] / М.Ю. Стожарова, С.Г. Михалева // Детский сад: теория и практика. - 2012. - № 1. - С. 70-75.

27. Теории и технологии математического развития детей дошкольного возраста. Хрестоматия [Текст]/ Сост.: З.А. Михайлова, Р.Л. Непомнящая, М.Н. Полякова. - М.: Центр педагогического образования, 2008.

28. Формирование элементарных математических представлений у дошкольников [Текст] / З.А. Михайлова, А.А. Столяр и др. – М.: Просвещение, 1988. – 380 с.

29. Целищева, И. Математика - не отвлеченная наука [Текст] / И. Целищева, М. Большакова //Дошкольное воспитание. - 2000 - № 9. - С. 25.